



DEPARTAMENTO MUNICIPAL DE ÁGUA E ESGOTO

CNPJ 22.604.896/0001-50

- AUTARQUIA DE UTILIDADE PÚBLICA -

Fone PABX (34) 3842-2595

Av. Olegário Maciel, 480 - CEP 38.500.000 – Monte Carmelo - Minas Gerais

PREGÃO ELETRÔNICO

Nº 007/2025

PROCESSO

Nº 011/2025

CONTRATANTE

DMAE Monte Carmelo/MG - CNPJ Nº 22.604.896/0001-50

OBJETO

REGISTRO DE PREÇOS PARA FUTURA E EVENTUAL **AQUISIÇÃO DE 5 (CINCO) RESERVATÓRIOS METÁLICOS ELEVADOS, TIPO TAÇA E BASE SECA**, COM CAPACIDADE DE 70 M³ CADA, INCLUINDO FORNECIMENTO, FABRICAÇÃO, TRANSPORTE, MONTAGEM, PINTURA INTERNA E EXTERNA, FORNECIMENTO DE ART, E DEMAIS ACESSÓRIOS.

SISTEMA

Registro de Preços

VALOR TOTAL ESTIMADO DA CONTRATAÇÃO

R\$438.994,75

DATA DA SESSÃO PÚBLICA

Dia 28/08/2025 às 09:00 (horário de Brasília)

SITE PARA REALIZAÇÃO DO PREGÃO

www.licitanet.com.br

CRITÉRIO DE JULGAMENTO:

Menor valor global.

MODO DE DISPUTA:

Aberto

PREFERÊNCIA ME/EPP/EQUIPARADAS

NÃO EXCLUSIVA

DATA DO EDITAL

12 de agosto de 2025

Sumário

1. DO OBJETO	3
2. DO REGISTRO DE PREÇOS	3
3. DA PARTICIPAÇÃO NA LICITAÇÃO	4
4. DA APRESENTAÇÃO DA PROPOSTA E DOS DOCUMENTOS DE HABILITAÇÃO.....	6
5. DO PREENCHIMENTO DA PROPOSTA.....	8
6. DA ABERTURA DA SESSÃO, CLASSIFICAÇÃO DAS PROPOSTAS E FORMULAÇÃO DE LANCES	9
7. DA FASE DE JULGAMENTO	12
8. DA FASE DE HABILITAÇÃO	16
9. DA ATA DE REGISTRO DE PREÇOS.....	18
10. DA FORMAÇÃO DO CADASTRO DE RESERVA.....	19
11. DOS RECURSOS	20
12. DAS INFRAÇÕES ADMINISTRATIVAS E SANÇÕES	21
13. DA IMPUGNAÇÃO AO EDITAL E DO PEDIDO DE ESCLARECIMENTO	23
14. DAS DISPOSIÇÕES GERAIS.....	24

EDITAL

PREGÃO ELETRÔNICO Nº 007/2025

PROCESSO ADMINISTRATIVO Nº 011/2025

Torna-se público que o DEPARTAMENTO MUNICIPAL DE AGUA E ESGOTO DE MONTE CARMELO/MG, inscrito no CNPJ Nº 22.604.896/0001-50, por meio do seu setor de Licitações, com endereço à Avenida Olegário Maciel, nº 480 – Batuque, através do Pregoeiro e equipe de apoio designados pela Portaria nº 497/2025, realizará licitação na modalidade PREGÃO na forma ELETRÔNICA, mediante o sistema de registro de preços, nos termos da Lei Federal nº 14.133, de 1º de abril de 2021, do Decreto Municipal nº 2.621 de 04 de abril de 2023, Decreto Municipal nº 2.501 de 27 de dezembro de 2021, que regulamenta o tratamento favorecido, diferenciado e simplificado para microempresas, empresas de pequeno porte, agricultores familiares, produtores rurais pessoa física, microempreendedores individuais e sociedades cooperativas de consumo nas contratações públicas de bens, serviços e obras no âmbito da Administração Pública do Município de Monte Carmelo/MG, Decreto Municipal nº 2.642, de 14 de junho de 2023, que regulamenta o sistema de registro de preços no Município, Decreto Municipal nº 2727, de 21 de fevereiro de 2024, que dispõe sobre a licitação pelo critério de julgamento por menor preço ou maior desconto, na forma eletrônica, para a contratação de bens, serviços e obras, no âmbito da Administração Pública municipal e autárquica, e demais legislações aplicáveis e, ainda, de acordo com as condições estabelecidas neste Edital.

1. DO OBJETO

O objeto da presente licitação é registro de preços para futura e eventual **aquisição de 5 (cinco) reservatórios metálicos elevados, tipo taça e base seca**, com capacidade de 70 m³ cada, incluindo fornecimento, fabricação, transporte, montagem, pintura interna e externa, fornecimento de art, e demais acessórios.

- 1.1. Conforme condições, quantidades e exigências estabelecidas neste Edital e seus anexos.
- 1.2. A licitação será global, conforme consta o Termo de Referência.

2. DO REGISTRO DE PREÇOS

2.1. As regras referentes aos órgãos gerenciador e participantes, bem como a eventuais adesões são as que constam da minuta de Ata de Registro de Preços.

3. DA PARTICIPAÇÃO NA LICITAÇÃO

3.1. **Poderão participar deste Pregão** os interessados que estiverem previamente credenciados na Plataforma LICITANET – Licitações Eletrônicas (www.licitanet.com.br). (art. 5º, II, do Decreto Municipal nº 2727/2024).

3.2. O licitante responsabiliza-se exclusiva e formalmente pelas transações efetuadas em seu nome, assume como firmes e verdadeiras suas propostas e seus lances, inclusive os atos praticados diretamente ou por seu representante, excluída a responsabilidade do provedor do sistema ou do órgão ou entidade promotora da licitação por eventuais danos decorrentes de uso indevido das credenciais de acesso, ainda que por terceiros. (art. 13, III, do Decreto Municipal nº 2727/2024).

3.3. É de responsabilidade do cadastrado conferir a exatidão dos seus dados cadastrais no sistema relacionado no item anterior e mantê-los atualizados junto aos órgãos responsáveis pela informação, devendo proceder, imediatamente, à correção ou à alteração dos registros tão logo identifique incorreção ou aqueles se tornem desatualizados.

3.4. A não observância do disposto no item anterior poderá ensejar desclassificação no momento da habilitação.

3.5. Não poderão disputar esta licitação:

3.5.1. Aquele que não atenda às condições deste Edital e seu(s) anexo(s);

3.5.2. Autor do anteprojeto, do projeto básico ou do projeto executivo, pessoa física ou jurídica, quando a licitação versar sobre serviços ou fornecimento de bens a ele relacionados;

3.5.3. Empresa, isoladamente ou em consórcio, responsável pela elaboração do projeto básico ou do projeto executivo, ou empresa da qual o autor do projeto seja dirigente, gerente, controlador, acionista ou detentor de mais de 5% (cinco por cento) do capital com direito a voto, responsável técnico ou subcontratado, quando a licitação versar sobre serviços ou fornecimento de bens a ela necessários;

3.5.4. Pessoa física ou jurídica que se encontre, ao tempo da licitação, impossibilitada de participar da licitação em decorrência de sanção que lhe foi imposta;

3.5.5. Aquele que mantenha vínculo de natureza técnica, comercial, econômica, financeira, trabalhista ou civil com dirigente do órgão ou entidade contratante ou com agente público que desempenhe função na licitação ou atue na fiscalização ou na gestão do contrato, ou que deles seja cônjuge, companheiro ou parente em linha reta, colateral ou por afinidade, até o terceiro grau;

3.5.6. Empresas controladoras, controladas ou coligadas, nos termos da Lei Federal nº 6.404, de 15 de dezembro de 1976, concorrendo entre si;

3.5.7. Pessoa física ou jurídica que, nos 5 (cinco) anos anteriores à divulgação do edital, tenha sido condenada judicialmente, com trânsito em julgado, por exploração de trabalho infantil, por

submissão de trabalhadores a condições análogas às de escravo ou por contratação de adolescentes nos casos vedados pela legislação trabalhista;

3.5.8. Agente público do órgão ou entidade licitante;

3.5.9. pessoas jurídicas reunidas em consórcio¹;

3.5.10. Organizações da Sociedade Civil de Interesse Público - OSCIP, atuando nessa condição;

3.5.11. Não poderá participar, direta ou indiretamente, da licitação ou da execução do contrato agente público do órgão ou entidade contratante, devendo ser observadas as situações que possam configurar conflito de interesses no exercício ou após o exercício do cargo ou emprego, nos termos da legislação que disciplina a matéria, conforme § 1º do art. 9º da Lei Federal nº 14.133, de 2021.

3.6. O impedimento de que trata o item 3.5.4 será também aplicado ao licitante que atue em substituição a outra pessoa, física ou jurídica, com o intuito de burlar a efetividade da sanção a ela aplicada, inclusive a sua controladora, controlada ou coligada, desde que devidamente comprovado o ilícito ou a utilização fraudulenta da personalidade jurídica do licitante.

3.7. A critério da Administração e exclusivamente a seu serviço, o autor dos projetos e a empresa a que se referem os itens 3.5.2 e 3.5.3 poderão participar no apoio das atividades de planejamento da contratação, de execução da licitação ou de gestão do contrato, desde que sob supervisão exclusiva de agentes públicos do órgão ou entidade.

3.8. Equiparam-se aos autores do projeto as empresas integrantes do mesmo grupo econômico.

3.9. O disposto nos itens 3.5.2 e 3.5.3 não impede a licitação ou a contratação de serviço que inclua como encargo do contratado a elaboração do projeto básico e do projeto executivo, nas contratações integradas, e do projeto executivo, nos demais regimes de execução.

3.10. Em licitações e contratações realizadas no âmbito de projetos e programas parcialmente financiados por agência oficial de cooperação estrangeira ou por organismo financeiro internacional com recursos do financiamento ou da contrapartida nacional, não poderá participar pessoa física ou jurídica que integre o rol de pessoas sancionadas por essas entidades ou que seja declarada inidônea nos termos da Lei Federal nº 14.133/2021.

¹ Nos termos do art. 15 da Lei Federal nº 14.133, de 2021, "salvo vedação devidamente justificada no processo licitatório, pessoa jurídica poderá participar de licitação em consórcio (...)". No presente caso, a vedação quanto à participação de consórcio de empresas não limitará a competitividade. Ademais, trata-se de ato discricionário da Administração, considerando que "admitir ou negar a participação de consórcios é o resultado de um processo de avaliação do mercado em face do objeto a ser licitado e da ponderação dos riscos inerentes à atuação de uma pluralidade de sujeitos associados para a execução do objeto". (Marçal Justen Filho, (Comentários à lei de licitações e contratos administrativos, 12. ed., São Paulo: Dialética, p. 410). Não obstante, a participação de consórcios é recomendável quando o objeto licitado for "de alta complexidade ou vulto", o que não traduz o caso em apreço. Além disso, a admissão de consórcio em objeto de baixa complexidade e de pequeno valor econômico atenta contra o princípio da competitividade, pois possibilita a união de concorrentes com potencial para bem disputar entre si, comprometendo, assim, a seleção da proposta mais vantajosa pela Administração. Nesse sentido, justifica-se a não participação de consórcio no presente certame.

3.11. A vedação de que trata o item 3.5.8 estende-se a terceiro que auxilie a condução da contratação na qualidade de integrante de equipe de apoio, profissional especializado ou funcionário ou representante de empresa que preste assessoria técnica.

4. DA APRESENTAÇÃO DA PROPOSTA E DOS DOCUMENTOS DE HABILITAÇÃO

4.1. Na presente licitação, a fase de habilitação sucederá as fases de apresentação de propostas e lances e de julgamento.

4.2. Os licitantes encaminharão, exclusivamente por meio do sistema eletrônico, a proposta com o preço ou o percentual de desconto, conforme o critério de julgamento adotado neste Edital, até a data e o horário estabelecidos para abertura da sessão pública. (art. 18 do Decreto Municipal nº 2727/2024)

4.3. Caso a fase de habilitação anteceda as fases de apresentação de propostas e lances, os licitantes encaminharão, na forma e no prazo estabelecidos no item anterior, simultaneamente os documentos de habilitação e a proposta com o preço ou o percentual de desconto, observado o disposto nos itens 8.1.1 e 8.11 deste Edital.

4.4. No cadastramento da proposta inicial, o licitante declarará, em campo próprio do sistema, que:

4.4.1. Está ciente e concorda com as condições contidas no edital e seus anexos, bem como de que a proposta apresentada compreende a integralidade dos custos para atendimento dos direitos trabalhistas assegurados na Constituição Federal, nas leis trabalhistas, nas normas infralegais, nas convenções coletivas de trabalho e nos termos de ajustamento de conduta vigentes na data de sua entrega em definitivo e que cumpre plenamente os requisitos de habilitação definidos no instrumento convocatório;

4.4.2. não emprega menor de 18 anos em trabalho noturno, perigoso ou insalubre e não emprega menor de 16 anos, salvo menor, a partir de 14 anos, na condição de aprendiz, nos termos do art. 7º, XXXIII, da Constituição;

4.4.3. não possui empregados executando trabalho degradante ou forçado, observando o disposto nos incisos III e IV do art. 1º e no inciso III do art. 5º da Constituição Federal;

4.4.4. Cumpre as exigências de reserva de cargos para pessoa com deficiência e para reabilitado da Previdência Social, previstas em lei e em outras normas específicas.

4.5. O licitante organizado em cooperativa deverá declarar, ainda, em campo próprio do sistema eletrônico, que cumpre os requisitos estabelecidos no artigo 16 da Lei Federal nº 14.133, de 2021.

4.6. O fornecedor enquadrado como microempresa, empresa de pequeno porte ou sociedade cooperativa deverá declarar, ainda, em campo próprio do sistema eletrônico, que cumpre os requisitos estabelecidos no artigo 3º da Lei Complementar Federal nº 123, de 2006, estando apto

a usufruir do tratamento favorecido estabelecido em seus Art. 42 a 49, observado o disposto nos §§ 1º ao 3º do art. 4º, da Lei Federal n.º 14.133, de 2021.

4.6.1. No (s) item (s) exclusivo (s) para participação de microempresas e empresas de pequeno porte, a assinalação do campo “não” impedirá o prosseguimento no certame, para aquele item;

4.6.2. Nos itens em que a participação não for exclusiva para microempresas e empresas de pequeno porte, a assinalação do campo “não” apenas produzirá o efeito de o licitante não ter direito ao tratamento favorecido previsto na Lei Complementar n.º 123, de 2006, mesmo que microempresa, empresa de pequeno porte ou sociedade cooperativa.

4.7. A falsidade da declaração de que trata os itens 4.4 ou 4.6 sujeitará o licitante às sanções previstas na Lei Federal n.º 14.133, de 2021, no Decreto Municipal n.º 2621/2023 e neste Edital.

4.8. Os licitantes poderão retirar ou substituir a proposta ou, na hipótese de a fase de habilitação anteceder as fases de apresentação de propostas e lances e de julgamento, os documentos de habilitação anteriormente inseridos no sistema, até a abertura da sessão pública. (art. 18, § 4º, do Decreto Municipal n.º 2727/2024)

4.9. Não haverá ordem de classificação na etapa de apresentação da proposta e dos documentos de habilitação pelo licitante, o que ocorrerá somente após os procedimentos de abertura da sessão pública e da fase de envio de lances. (art. 18, § 5º, do Decreto Municipal n.º 2727/2024)

4.10. Serão disponibilizados para acesso público os documentos que compõem a proposta dos licitantes convocados para apresentação de propostas, após a fase de envio de lances. (art. 18, § 6º, do Decreto Municipal n.º 2727/2024)

4.11. Desde que disponibilizada a funcionalidade no sistema, o licitante poderá parametrizar o seu valor final mínimo ou o seu percentual de desconto máximo quando do cadastramento da proposta e obedecerá às seguintes regras: (art. 19, I e II, e § 1º, I e II, do Decreto Municipal n.º 2727/2024):

4.11.1. A aplicação do intervalo mínimo de diferença de valores ou de percentuais entre os lances, que incidirá tanto em relação aos lances intermediários quanto em relação ao lance que cobrir a melhor oferta; e

4.11.2. Os lances serão de envio automático pelo sistema, respeitado o valor final mínimo, caso estabelecido, e o intervalo de que trata o subitem acima.

4.12. O valor final mínimo ou o percentual de desconto final máximo parametrizado no sistema poderá ser alterado pelo fornecedor durante a fase de disputa, sendo vedado:

4.12.1. Valor superior a lance já registrado pelo fornecedor no sistema, quando adotado o critério de julgamento por menor preço; e

4.12.2. Percentual de desconto inferior a lance já registrado pelo fornecedor no sistema, quando adotado o critério de julgamento por maior desconto.

4.13. O valor final mínimo ou o percentual de desconto final máximo parametrizado na forma do item 4.11 possuirá caráter sigiloso para os demais fornecedores e para o órgão ou entidade promotora da licitação, podendo ser disponibilizado estrita e permanentemente aos órgãos de controle externo e interno. (art. 19, § 2º, do Decreto Municipal nº 2727/2024)

4.14. Caberá ao licitante interessado em participar da licitação acompanhar as operações no sistema eletrônico durante o processo licitatório e se responsabilizar pelo ônus decorrente da perda de negócios diante da inobservância de mensagens emitidas pela Administração ou de sua desconexão. (art. 13, IV, do Decreto Municipal nº 2727/2024)

4.15. O licitante deverá comunicar imediatamente ao provedor do sistema qualquer acontecimento que possa comprometer o sigilo ou a segurança, para imediato bloqueio de acesso. (art. 13, V, do Decreto Municipal nº 2727/2024)

5. DO PREENCHIMENTO DA PROPOSTA

5.1. O licitante deverá enviar sua proposta mediante o preenchimento, no sistema eletrônico, dos seguintes campos:

5.1.1. Valor unitário de cada item;

5.1.2. Marca

5.1.3. Modelo;

5.1.4. Descrição do objeto, contendo as informações similares à especificação do Termo de Referência, e atender todos os requisitos descritos no termo de referência;

5.2. Todas as especificações do objeto contidas na proposta vinculam o licitante.

5.3. Nos valores propostos estarão inclusos todos os custos operacionais, encargos previdenciários, trabalhistas, tributários, comerciais e quaisquer outros que incidam direta ou indiretamente na execução do objeto.

5.4. Os preços ofertados, tanto na proposta inicial, quanto na etapa de lances, serão de exclusiva responsabilidade do licitante, não lhe assistindo o direito de pleitear qualquer alteração, sob alegação de erro, omissão ou qualquer outro pretexto.

5.5. Se o regime tributário da empresa implicar recolhimento de tributos em percentuais variáveis, a cotação adequada será a que corresponde à média dos efetivos recolhimentos da empresa nos últimos doze meses.

5.6. Independentemente do percentual de tributo inserido na planilha, no pagamento serão retidos na fonte os percentuais estabelecidos na legislação vigente.

5.7. Na presente licitação, a Microempresa e a Empresa de Pequeno Porte poderão se beneficiar do regime de tributação pelo Simples Nacional.

5.8. A apresentação das propostas implica obrigatoriedade do cumprimento das disposições nelas contidas, em conformidade com o que dispõe o Termo de Referência, assumindo o

proponente o compromisso de executar o objeto licitado nos seus termos, bem como de fornecer os materiais, equipamentos, ferramentas e utensílios necessários, em quantidades e qualidades adequadas à perfeita execução contratual, promovendo, quando requerido, sua substituição.

5.8.1. O prazo de validade da proposta não será inferior a 60 (sessenta) dias, a contar da data de sua apresentação.

5.8.2. Os licitantes devem respeitar os preços máximos estabelecidos nas normas de regência de contratações públicas federais, quando participarem de licitações públicas.

5.8.3. Caso o critério de julgamento seja o de maior desconto, o preço já decorrente da aplicação do desconto ofertado deverá respeitar os preços máximos previstos no item 4.9.

5.9. O descumprimento das regras supramencionadas pela Administração por parte dos contratados pode ensejar a responsabilização pelo Tribunal de Contas do Estado de Minas Gerais e, após o devido processo legal, gerar as seguintes consequências: assinatura de prazo para a adoção das medidas necessárias ao exato cumprimento da lei, nos termos do art. 71, inciso IX, da Constituição; ou condenação dos agentes públicos responsáveis e da empresa contratada ao pagamento dos prejuízos ao erário, caso verificada a ocorrência de superfaturamento por sobrepreço na execução do contrato.

6. DA ABERTURA DA SESSÃO, CLASSIFICAÇÃO DAS PROPOSTAS E FORMULAÇÃO DE LANCES

6.1. A abertura da presente licitação dar-se-á automaticamente em sessão pública, por meio de sistema eletrônico, na data, horário e local indicados neste Edital. (art. 20 do Decreto Municipal nº 2727/2024)

6.2. Os licitantes poderão retirar ou substituir a proposta ou os documentos de habilitação, quando for o caso, anteriormente inseridos no sistema, até a abertura da sessão pública. (art. 18, § 4º, do Decreto Municipal nº 2727/2024)

6.3. O sistema disponibilizará campo próprio para troca de mensagens entre o Pregoeiro e os licitantes, **vedada outra forma de comunicação. (art. 20, § 2º, do Decreto Municipal nº 2727/2024)**

6.4. Iniciada a etapa competitiva, os licitantes deverão encaminhar lances exclusivamente por meio de sistema eletrônico, sendo imediatamente informados do seu recebimento e do valor consignado no registro. (art. 21, § 1º, do Decreto Municipal nº 2727/2024)

6.5. O lance deverá ser ofertado pelo menor valor global.

6.6. Os licitantes poderão oferecer lances sucessivos, observando o horário fixado para abertura da sessão e as regras estabelecidas no Edital.

6.7. O licitante somente poderá oferecer lance de valor inferior ao último por ele ofertado e registrado pelo sistema.

- 6.8. O intervalo mínimo de diferença de valores ou percentuais entre os lances, que incidirá tanto em relação aos lances intermediários quanto em relação à proposta que cobrir a melhor oferta deverá ser conforme estabelecido para cada item constante no Termo de Referência - Anexo I.
- 6.9. O licitante poderá, uma única vez, excluir seu último lance ofertado, no intervalo de quinze segundos após o registro no sistema, na hipótese de lance inconsistente ou inexecutável. (art. 21, § 3º, do Decreto Municipal nº 2727/2024)
- 6.10. O procedimento seguirá de acordo com o modo de disputa **aberto**.
- 6.11. No caso adotado, para o envio de lances no pregão eletrônico o modo de disputa “aberto”, os licitantes apresentarão lances públicos e sucessivos, com prorrogações. (art. 22, I, do Decreto Municipal nº 2727/2024)
- 6.12. A etapa de lances da sessão pública terá duração de dez minutos e, após isso, será prorrogada automaticamente pelo sistema quando houver lance ofertado nos últimos dois minutos do período de duração da sessão pública. (art. 23 do Decreto Municipal nº 2727/2024)
- 6.13. A prorrogação automática da etapa de lances, de que trata o subitem anterior, será de dois minutos e ocorrerá sucessivamente sempre que houver lances enviados nesse período de prorrogação, inclusive no caso de lances intermediários. (art. 23, § 1º, do Decreto Municipal nº 2727/2024)
- 6.13.1. Não havendo novos lances na forma estabelecida nos itens anteriores, a sessão pública encerrar-se-á automaticamente, e o sistema ordenará e divulgará os lances conforme a ordem final de classificação. (art. 23, § 2º, do Decreto Municipal nº 2727/2024)
- 6.13.2. Definida a melhor proposta, se a diferença em relação à proposta classificada em segundo lugar for de pelo menos 5% (cinco por cento), o pregoeiro, auxiliado pela equipe de apoio, poderá admitir o reinício da disputa aberta, para a definição das demais colocações. (art. 23, § 3º, do Decreto Municipal nº 2727/2024)
- 6.13.3. Após o reinício previsto no item supra, os licitantes serão convocados para apresentar lances intermediários. (art. 23, § 4º, do Decreto Municipal nº 2727/2024)
- 6.14. Após o término dos prazos estabelecidos no subitem anterior, o sistema ordenará e divulgará os lances segundo a ordem crescente de valores. (art. 23, § 5º, do Decreto Municipal nº 2727/2024)
- 6.15. Não serão aceitos dois ou mais lances de mesmo valor, prevalecendo aquele que for recebido e registrado em primeiro lugar.
- 6.16. Durante o transcurso da sessão pública, os licitantes serão informados, em tempo real, do valor do menor lance registrado, vedada a identificação do licitante. (art. 21, § 6º, do Decreto Municipal nº 2727/2024)

6.17. No caso de desconexão com o Pregoeiro, no decorrer da etapa competitiva do Pregão, o sistema eletrônico poderá permanecer acessível aos licitantes para a recepção dos lances. (art. 26 do Decreto Municipal nº 2727/2024)

6.18. Quando a desconexão do sistema eletrônico para o pregoeiro persistir por tempo superior a 10 (dez) minutos, a sessão pública será suspensa e reiniciada somente após decorridas 24 h (vinte e quatro horas) da comunicação do fato pelo Pregoeiro aos participantes, no sítio eletrônico utilizado para divulgação. (art. 27 do Decreto Municipal nº 2727/2024)

6.19. Caso o licitante não apresente lances, concorrerá com o valor de sua proposta.

6.20. Só poderá haver empate entre propostas iguais (não seguidas de lances), ou entre lances finais da fase fechada do modo de disputa aberto e fechado.

6.20.1. Havendo eventual empate entre propostas ou lances, o critério de desempate será aquele previsto no art. 60 da Lei Federal nº 14.133, de 2021, nesta ordem:

6.20.1.1. Disputa final, hipótese em que os licitantes empatados poderão apresentar nova proposta em ato contínuo à classificação;

6.20.1.2. Avaliação do desempenho contratual prévio dos licitantes, para a qual deverão preferencialmente ser utilizados registros cadastrais para efeito de atesto de cumprimento de obrigações previstos nesta Lei;

6.20.1.3. desenvolvimento pelo licitante de ações de equidade entre homens e mulheres no ambiente de trabalho, conforme regulamento²;

6.20.1.4. Desenvolvimento pelo licitante de programa de integridade, conforme orientações dos órgãos de controle.

6.20.2. Persistindo o empate, será assegurada preferência, sucessivamente, aos bens e serviços produzidos ou prestados por:

6.20.2.1. Empresas estabelecidas no território do Estado de Minas Gerais;

6.20.2.2. Empresas brasileiras;

6.20.2.3. Empresas que invistam em pesquisa e no desenvolvimento de tecnologia no País;

6.20.2.4. empresas que comprovem a prática de mitigação, nos termos da Lei Federal nº 12.187, de 29 de dezembro de 2009.

6.21. Encerrada a etapa de envio de lances da sessão pública, na hipótese da proposta do primeiro colocado permanecer acima do preço máximo ou inferior ao desconto definido para a

² Para efeito de comprovação de desenvolvimento, pelo licitante, de ações de equidade entre homens e mulheres no ambiente de trabalho serão consideradas políticas internas, desde que comprovadamente implementadas, tais como, programas de liderança para mulheres, projetos para diminuir a desigualdade entre homens e mulheres e o preconceito dentro das empresas, inclusive ações educativas, e distribuição equânime de gêneros por níveis hierárquicos conforme art. 47 do Decreto Municipal nº 2621, de 04 de abril de 2023.

contratação, o pregoeiro poderá negociar condições mais vantajosas, após definido o resultado do julgamento. (art. 30 do Decreto Municipal nº 2727/2024)

6.22. A negociação poderá ser feita com os demais licitantes, segundo a ordem de classificação inicialmente estabelecida, quando o primeiro colocado, mesmo após a negociação, for desclassificado em razão de sua proposta permanecer acima do preço máximo definido pela Administração. (art. 30, § 2º, do Decreto Municipal nº 2727/2024)

6.23. A negociação será realizada por meio do sistema, podendo ser acompanhada pelos demais licitantes. (art. 30, § 1º, do Decreto Municipal nº 2727/2024)

6.24. O resultado da negociação será registrado na ata da sessão pública, divulgado a todos os licitantes e anexado aos autos do processo licitatório. (art. 30, § 2º, do Decreto Municipal nº 2727/2024)

6.25. O pregoeiro solicitará ao licitante mais bem classificado que, no prazo mínimo de 2 (duas) horas, envie a proposta adequada ao último lance ofertado após a negociação realizada, acompanhada, se for o caso, dos documentos complementares, quando necessários à confirmação daqueles exigidos neste Edital e já apresentados. (art. 29, § 2º, do Decreto Municipal nº 2727/2024)

6.26. É facultado ao pregoeiro prorrogar o prazo estabelecido por igual período, antes de findo o prazo. art. 29, § 2º, do Decreto Municipal nº 2727/2024)

6.27. A prorrogação de que trata o subitem 6.27 poderá ocorrer nas seguintes situações: (art. 29, § 3º, do Decreto Municipal nº 2727/2024)

6.28.1 por do licitante, mediante justificativa aceita pelo agente de contratação ou pela comissão de contratação, quando o substituir; ou

6.28.2 de ofício, a critério do agente de contratação ou da comissão de contratação, quando o substituir, quando constatado que o prazo estabelecido não é suficiente para o envio dos documentos exigidos no edital para a verificação de conformidade de que trata o art. 29 do Decreto Municipal nº 2727/2024.

6.28. Após a negociação do preço, o Pregoeiro iniciará a fase de aceitação e julgamento da proposta.

7. DA FASE DE JULGAMENTO

7.1. Encerrada a etapa de negociação, o pregoeiro verificará se o licitante provisoriamente classificado em primeiro lugar atende às condições de participação no certame, conforme previsto no art. 14 da Lei nº 14.133/2021, legislação correlata e no item 3.5 do edital, especialmente quanto à existência de sanção que impeça a participação no certame ou a futura contratação, mediante a consulta aos seguintes cadastros:

7.1.1. SICAF;

7.1.2. Cadastro Nacional de Empresas Inidôneas e Suspensas - CEIS, mantido pela Controladoria-Geral da União (<https://www.portaltransparencia.gov.br/sancoes/ceis>); e

7.1.3. Cadastro Nacional de Empresas Punidas – CNEP, mantido pela Controladoria-Geral da União (<https://www.portaltransparencia.gov.br/sancoes/cnep>).

7.1.4. Podendo ainda ser a consulta realizada em quaisquer outros órgãos competentes, novas plataformas e ou novas ferramentas a fim de consolidar tais consultas.

7.2. A consulta aos cadastros será realizada em nome da empresa licitante e também de seu sócio majoritário, por força da vedação de que trata o art. 12 da Lei nº 8.429, de 1992.

7.2.1. A tentativa de burla será verificada por meio dos vínculos societários, linhas de fornecimento similares, dentre outros. (IN nº 3/2018, art. 29, §1º).

7.2.2. O licitante será convocado para manifestação previamente a uma eventual desclassificação.

7.2.3. Constatada a existência de sanção, o licitante será reputado inabilitado, por falta de condição de participação.

7.3. Caso o licitante provisoriamente classificado em primeiro lugar tenha se utilizado de algum tratamento favorecido às ME/EPPs, o pregoeiro verificará se faz jus ao benefício, em conformidade com os itens 3.5.1 e 4.6 deste edital.

7.4. Verificadas as condições de participação e de utilização do tratamento favorecido, o pregoeiro examinará a proposta classificada em primeiro lugar quanto à adequação ao objeto e à compatibilidade do preço em relação ao máximo estipulado para contratação neste Edital e em seus anexos, observado o disposto no art. 29 a 35 do Decreto Municipal nº 2.727, de 21 de fevereiro de 2024.

7.5. Será desclassificada a proposta vencedora que:

7.5.1. Contiver vícios insanáveis;

7.5.2. Não obedecer às especificações técnicas contidas no Termo de Referência;

7.5.3. Apresentar preços inexequíveis ou permanecerem acima do preço máximo definido para a contratação;

7.5.4. Não tiverem sua exequibilidade demonstrada, quando exigido pela Administração;

7.5.5. Apresentar desconformidade com quaisquer outras exigências deste Edital ou seus anexos, desde que insanável.

7.6. No caso de bens e serviços em geral, é indício de inexequibilidade das propostas valores inferiores a 50% (cinquenta por cento) do valor orçado pela Administração.

7.6.1. A inexequibilidade, na hipótese de que trata o *caput*, só será considerada após diligência do pregoeiro, que comprove: (art. 34, parágrafo único, incisos I e II, do Decreto Municipal nº 2.727, de 21 de fevereiro de 2024):

7.6.1.1. Que o custo do licitante ultrapassa o valor da proposta; e

7.6.1.2. Inexistirem custos de oportunidade capazes de justificar o vulto da oferta.

7.7. Em contratação de serviços de engenharia, além das disposições acima, a análise de exequibilidade e sobrepreço considerará o seguinte:

7.7.1. Nos regimes de execução por tarefa, empreitada por preço global ou empreitada integral, semi integrada ou integrada, a caracterização do sobrepreço se dará pela superação do valor global estimado;

7.7.2. No regime de empreitada por preço unitário, a caracterização do sobrepreço se dará pela superação do valor global estimado e pela superação de custo unitário tido como relevante, conforme planilha do termo de referência do edital;

7.7.3. No caso de serviços de engenharia, serão consideradas inexequíveis as propostas cujos valores forem inferiores a 75% (setenta e cinco por cento) do valor orçado pela Administração, independentemente do regime de execução.

7.7.4. Será exigida garantia adicional do licitante vencedor cuja proposta for inferior a 85% (oitenta e cinco por cento) do valor orçado pela Administração, equivalente à diferença entre este último e o valor da proposta, sem prejuízo das demais garantias exigíveis de acordo com a Lei.

7.8. Se houver indícios de inexequibilidade da proposta de preço, ou em caso da necessidade de esclarecimentos complementares, poderão ser efetuadas diligências, para que a empresa comprove a exequibilidade da proposta.

7.9. Caso o custo global estimado do objeto licitado tenha sido decomposto em seus respectivos custos unitários por meio de Planilha de Custos e Formação de Preços elaborada pela Administração, o licitante classificado em primeiro lugar será convocado para apresentar Planilha por ele elaborada, com os respectivos valores adequados ao valor final da sua proposta, sob pena de não aceitação da proposta.

7.9.1. Em se tratando de serviços de engenharia, o licitante vencedor será convocado a apresentar à Administração, por meio eletrônico, as planilhas com indicação dos quantitativos e dos custos unitários, seguindo o modelo elaborado pela Administração, bem como com detalhamento das Bonificações e Despesas Indiretas (BDI) e dos Encargos Sociais (ES), com os respectivos valores adequados ao valor final da proposta vencedora, admitida a utilização dos preços unitários, no caso de empreitada por preço global, empreitada integral, contratação semi-integrada e contratação integrada, exclusivamente para eventuais adequações indispensáveis no cronograma físico-financeiro e para balizar excepcional aditamento posterior do contrato.

7.9.2. Em se tratando de serviços com fornecimento de mão de obra em regime de dedicação exclusiva cuja produtividade seja mensurável e indicada pela Administração, o licitante deverá indicar a produtividade adotada e a quantidade de pessoal que será alocado na execução contratual.

7.9.3. Caso a produtividade for diferente daquela utilizada pela Administração como referência, ou não estiver contida na faixa referencial de produtividade, mas admitida pelo ato convocatório, o licitante deverá apresentar a respectiva comprovação de exequibilidade;

7.9.4. Os licitantes poderão apresentar produtividades diferenciadas daquela estabelecida pela Administração como referência, desde que não alterem o objeto da contratação, não contrariem dispositivos legais vigentes e, caso não estejam contidas nas faixas referenciais de produtividade, comprovem a exequibilidade da proposta.

7.9.5. Para efeito do subitem anterior, admite-se a adequação técnica da metodologia empregada pela contratada, visando assegurar a execução do objeto, desde que mantidas as condições para a justa remuneração do serviço.

7.10. Erros no preenchimento da planilha não constituem motivo para a desclassificação da proposta. A planilha poderá ser ajustada pelo fornecedor, no prazo indicado pelo sistema, desde que não haja majoração do preço e que se comprove que este é o bastante para arcar com todos os custos da contratação;

7.10.1. O ajuste de que trata este dispositivo se limita a sanar erros ou falhas que não alterem a substância das propostas;

7.10.2. Considera-se erro no preenchimento da planilha passível de correção a indicação de recolhimento de impostos e contribuições na forma do Simples Nacional, quando não cabível esse regime.

7.11. Para fins de análise da proposta quanto ao cumprimento das especificações do objeto, poderá ser colhida a manifestação escrita do setor requisitante do serviço ou da área especializada no objeto.

7.12. Caso o Termo de Referência exija a apresentação de amostra, o licitante classificado em primeiro lugar deverá apresentá-la, conforme disciplinado no Termo de Referência, sob pena de não aceitação da proposta.

7.13. Por meio de mensagem no sistema, será divulgado o local e horário de realização do procedimento para a avaliação das amostras, cuja presença será facultada a todos os interessados, incluindo os demais licitantes.

7.14. Os resultados das avaliações serão divulgados por meio de mensagem no sistema.

7.15. No caso de não haver entrega da amostra ou ocorrer atraso na entrega, sem justificativa aceita pelo Pregoeiro, ou havendo entrega de amostra fora das especificações previstas neste Edital, a proposta do licitante será recusada.

7.16. Se a(s) amostra(s) apresentada(s) pelo primeiro classificado não for(em) aceita(s), o Pregoeiro analisará a aceitabilidade da proposta ou lance ofertado pelo segundo classificado. Seguir-se-á com a verificação da(s) amostra(s) e, assim, sucessivamente, até a verificação de uma que atenda às especificações constantes no Termo de Referência.

8. DA FASE DE HABILITAÇÃO

8.1. Os documentos previstos no Termo de Referência, necessários e suficientes para demonstrar a capacidade do licitante de realizar o objeto da licitação, serão exigidos para fins de habilitação, nos termos dos Art. 62 a 70 da Lei Federal nº 14.133, de 2021.

8.1.1. A documentação exigida para fins de habilitação jurídica, fiscal, social e trabalhista e econômico-financeira.

8.2. Quando permitida a participação de empresas estrangeiras que não funcionem no País, as exigências de habilitação serão atendidas mediante documentos equivalentes, inicialmente apresentados em tradução livre.

8.3. Na hipótese de o licitante vencedor ser empresa estrangeira que não funcione no País, para fins de assinatura do contrato ou da ata de registro de preços, os documentos exigidos para a habilitação serão traduzidos por tradutor juramentado no País e apostilados nos termos do disposto no Decreto nº 8.660, de 29 de janeiro de 2016, ou de outro que venha a substituí-lo ou consularizado pelos respectivos consulados ou embaixadas.

8.4. Os documentos exigidos para fins de habilitação poderão ser apresentados de forma digital e apresentados na plataforma www.licitanet.com.br.

8.4.1. Somente haverá a necessidade de comprovação do preenchimento de requisitos mediante apresentação dos documentos originais (não digitais) quando houver dúvida em relação à integridade do documento digital, ou quando a lei expressamente o exigir.

8.5. Será verificado se o licitante apresentou declaração de que atende aos requisitos de habilitação, e o declarante responderá pela veracidade das informações prestadas, na forma da lei (art. 63, I, da Lei nº 14.133/2021).

8.5.1. Conforme art. 18, § 2º, do Decreto Municipal nº 2.727, de 21 de fevereiro de 2024, é obrigatória a apresentação dessa declaração.

8.6. Será verificado se o licitante apresentou no sistema, sob pena de inabilitação, a declaração de que cumpre as exigências de reserva de cargos para pessoa com deficiência e para reabilitado da Previdência Social, previstas em lei e em outras normas específicas.

8.7. O licitante deverá apresentar, sob pena de desclassificação, declaração de que suas propostas econômicas compreendem a integralidade dos custos para atendimento dos direitos trabalhistas assegurados na Constituição Federal, nas leis trabalhistas, nas normas infralegais, nas convenções coletivas de trabalho e nos termos de ajustamento de conduta vigentes na data de entrega das propostas. (art. 63, § 1º, da Lei Federal nº 14.133/2021).

8.8. O licitante poderá vistoriar as dependências do DMAE de Monte Carmelo, ou local de execução dos serviços ou entrega dos itens até o último dia útil anterior à data fixada para a abertura da sessão pública, com o objetivo de inteirar-se das condições deste edital e grau de

dificuldade existente, mediante prévio agendamento de horário junto ao Setor de Licitações do DMAE pelo telefone (034) 3842-2595, localizada na Avenida Olegário Maciel, nº 480 – Bатуque - Monte Carmelo– MG.

8.8.1. Tendo em vista a faculdade da realização de vistoria, os licitantes não poderão alegar o desconhecimento das condições e grau de dificuldade existente, como justificativa para se eximirem das obrigações assumidas em decorrência deste Pregão, e ainda poderão substituir a vistoria por declaração formal assinada pelo responsável técnico do licitante acerca do conhecimento pleno das condições e peculiaridades da contratação (a não realização de visita ou a não apresentação de declaração de pleno conhecimento, não inabilita ou desclassifica a licitante).

8.8.2. Caso os licitantes optarem por realizar vistoria prévia, a Administração irá disponibilizar data e horário diferentes para os eventuais interessados. Art. 63, §§ 2º, 3º e 4º, da Lei 14.133/21.

8.9. Os documentos exigidos para habilitação serão enviados por meio do sistema Licitanet e a habilitação será verificada pelo pregoeiro conforme art. 39, *caput*, e § 1º do Decreto Municipal nº 2.727/2024, salvo os documentos abrangidos pelo HABILITANET.

8.10. É de responsabilidade do licitante conferir a exatidão dos seus dados cadastrais e mantê-los atualizados junto aos órgãos responsáveis pela informação, devendo proceder, imediatamente, à correção ou à alteração dos registros tão logo identifique incorreção ou aqueles se tornem desatualizados.

8.10.1. A não observância do disposto no item anterior poderá ensejar desclassificação no momento da habilitação.

8.11. A verificação pelo pregoeiro, em sítios eletrônicos oficiais de órgãos e entidades emissores de certidões constitui meio legal de prova, para fins de habilitação. (art. 39, § 6º do Decreto Municipal nº 2.727/2024)

8.11.1. Os documentos exigidos para habilitação que não estejam contemplados no HABILITANET serão enviados por meio do sistema, em formato digital, no prazo de no mínimo 02 (duas) horas, prorrogável por igual período, contado da solicitação do pregoeiro.

8.12. A verificação no HABILITANET ou a exigência dos documentos nele não contidos somente será feita em relação ao licitante vencedor.

8.12.1. Os documentos relativos à regularidade fiscal que constem do Termo de Referência somente serão exigidos, em qualquer caso, em momento posterior ao julgamento das propostas, e apenas do licitante mais bem classificado.

8.12.2. Respeitada a exceção do subitem anterior, relativa à regularidade fiscal, quando a fase de habilitação anteceder as fases de apresentação de propostas e lances e de julgamento, a verificação ou exigência do presente subitem ocorrerá em relação a todos os licitantes.

8.13. Após a entrega dos documentos para habilitação, não será permitida a substituição ou a apresentação de novos documentos, salvo em sede de diligência, para (Lei 14.133/21, art. 64, e Decreto Municipal nº 2.727/ 2024, art. 39, § 4º):

8.13.1. Complementação de informações acerca dos documentos já apresentados pelos licitantes e desde que necessária para apurar fatos existentes à época da abertura do certame; e

8.13.2. Atualização de documentos cuja validade tenha expirado após a data de recebimento das propostas;

8.14. Na análise dos documentos de habilitação, a comissão de contratação poderá sanar erros ou falhas, que não alterem a substância dos documentos e sua validade jurídica, mediante decisão fundamentada, registrada em ata e acessível a todos, atribuindo-lhes eficácia para fins de habilitação e classificação.

8.15. Na hipótese de o licitante não atender às exigências para habilitação, o pregoeiro examinará a proposta subsequente e assim sucessivamente, na ordem de classificação, até a apuração de uma proposta que atenda ao presente edital, observado o prazo disposto no subitem 8.11.

8.16. Somente serão disponibilizados para acesso público os documentos de habilitação do licitante cuja proposta atenda ao edital de licitação, após concluídos os procedimentos de que trata o subitem anterior.

8.17. A comprovação de regularidade fiscal e trabalhista das microempresas e das empresas de pequeno porte somente será exigida para efeito de contratação, e não como condição para participação na licitação (art. 12 da Lei Municipal nº 899, de 13 de outubro de 2010).

8.18. Quando a fase de habilitação anteceder a de julgamento e já tiver sido encerrada, não caberá exclusão de licitante por motivo relacionado à habilitação, salvo em razão de fatos supervenientes ou só conhecidos após o julgamento.

8.19. Nos termos do art. 8º, inciso I, do § 1º, do Decreto Municipal nº 2.727/2024, os licitantes apresentarão simultaneamente os documentos de habilitação e as propostas com o preço ou o maior desconto, observado o disposto no § 1º do art. 36 e no § 1º do art. 39.

9. DA ATA DE REGISTRO DE PREÇOS

9.1. Homologado o resultado da licitação, o licitante mais bem classificado terá o prazo de 05 (cinco) dias, contados a partir da data de sua convocação, para assinar a Ata de Registro de Preços, cujo prazo de validade encontra-se nela fixado, sob pena de decadência do direito à contratação, sem prejuízo das sanções previstas na Lei Federal nº 14.133, de 2021.

9.2. O prazo de convocação poderá ser prorrogado uma vez, por igual período, mediante solicitação do licitante mais bem classificado ou do fornecedor convocado, desde que: (art. 18, § 1º, do Decreto Municipal nº 2.642, de 14 de junho de 2023):

(a) a solicitação seja devidamente justificada e apresentada dentro do prazo; e

(b) a justificativa apresentada seja aceita pela Administração.

9.3. A ata de registro de preços poderá ser assinada por meio de assinatura digital conforme art. 18, § 2º, do Decreto Municipal nº 2.642, de 14 de junho de 2023.

9.4. Serão formalizadas tantas Atas de Registro de Preços quantas forem necessárias para o registro de todos os itens constantes no Termo de Referência, com a indicação do licitante vencedor, a descrição do(s) item(ns), as respectivas quantidades, preços registrados e demais condições.

9.5. O preço registrado, com a indicação dos fornecedores, será divulgado no PNCP e disponibilizado durante a vigência da ata de registro de preços. (art. 17, § 4º, do Decreto Municipal nº 2.642, de 14 de junho de 2023).

9.6. A existência de preços registrados implicará compromisso de fornecimento nas condições estabelecidas, mas não obrigará a Administração a contratar, facultada a realização de licitação específica para a aquisição pretendida, desde que devidamente justificada. (art. 20 do Decreto Municipal nº 2.642, de 14 de junho de 2023).

9.7. Na hipótese de o convocado não assinar a ata de registro de preços no prazo e nas condições estabelecidas, fica facultado à Administração convocar os licitantes remanescentes do cadastro de reserva, na ordem de classificação, para fazê-lo em igual prazo e nas condições propostas pelo primeiro classificado. (art. 19 do Decreto Municipal nº 2.642, de 14 de junho de 2023).

10. DA FORMAÇÃO DO CADASTRO DE RESERVA

10.1. Após a homologação da licitação, será incluído na ata, na forma de anexo, o registro:

10.1.1. Dos licitantes que aceitarem cotar o objeto com preço igual ao do adjudicatário, observada a classificação na licitação; e

10.1.2. Dos licitantes que mantiverem sua proposta original;

10.2. Será respeitada, nas contratações, a ordem de classificação dos licitantes ou fornecedores registrados na ata. (art. 17, III, do Decreto Municipal nº 2.642, de 14 de junho de 2023).

10.2.1. A apresentação de novas propostas na forma deste item não prejudicará o resultado do certame em relação ao licitante mais bem classificado.

10.3. Para fins da ordem de classificação, os licitantes ou fornecedores que aceitarem cotar o objeto com preço igual ao do adjudicatário antecederão aqueles que mantiverem sua proposta original. (art. 17, § 2º, do Decreto Municipal nº 2.642, de 14 de junho de 2023).

10.4. A habilitação dos licitantes que comporão o cadastro de reserva será efetuada quando houver necessidade de contratação dos licitantes remanescentes, nas seguintes hipóteses:

10.4.1. Quando o licitante vencedor não assinar a ata de registro de preços no prazo e nas condições estabelecidos no edital; ou

10.4.2. Quando houver o cancelamento do registro do fornecedor ou do registro de preços, nas hipóteses previstas nos art. 28 e art. 29 do Decreto nº 11.462/23.

10.5. Na hipótese de nenhum dos licitantes que aceitaram cotar o objeto com preço igual ao do adjudicatário concordar com a contratação nos termos em igual prazo e nas condições propostas pelo primeiro classificado, a Administração, observados o valor estimado e a sua eventual atualização na forma prevista no edital, poderá, conforme art. 19, parágrafo único, do Decreto Municipal nº 2.642, de 14 de junho de 2023:

10.5.1. Convocar os licitantes que mantiveram sua proposta original para negociação, na ordem de classificação, com vistas à obtenção de preço melhor, mesmo que acima do preço do adjudicatário; ou

10.5.2. Adjudicar e firmar o contrato nas condições ofertadas pelos licitantes remanescentes, observada a ordem de classificação, quando frustrada a negociação de melhor condição.

11. DOS RECURSOS

11.1. A interposição de recurso referente ao julgamento das propostas, à habilitação ou inabilitação de licitantes, à anulação ou revogação da licitação, observará o disposto no art. 165 da Lei Federal nº 14.133, de 2021.

11.2. O prazo recursal é de 3 (três) dias úteis, contados da data de intimação ou de lavratura da ata.

11.3. Quando o recurso apresentado impugnar o julgamento das propostas ou o ato de habilitação ou inabilitação do licitante:

11.3.1. A intenção de recorrer deverá ser manifestada imediatamente, sob pena de preclusão;

11.3.2. O prazo para a manifestação da intenção de recorrer será de 10 (dez) minutos.

11.3.3. O prazo para apresentação das razões recursais será iniciado na data de intimação ou de lavratura da ata de habilitação ou inabilitação;

11.3.4. na hipótese de adoção da inversão de fases prevista no § 1º do art. 17 da Lei Federal nº 14.133, de 2021, o prazo para apresentação das razões recursais será iniciado na data de intimação da ata de julgamento.

11.4. Os recursos deverão ser encaminhados em campo próprio do sistema.

11.5. O recurso será dirigido à autoridade que tiver editado o ato ou proferido a decisão recorrida, a qual poderá reconsiderar sua decisão no prazo de 3 (três) dias úteis, ou, nesse mesmo prazo, encaminhar recurso para a autoridade superior, a qual deverá proferir sua decisão no prazo de 10 (dez) dias úteis, contado do recebimento dos autos.

11.6. Os recursos interpostos fora do prazo não serão conhecidos.

11.7. O prazo para apresentação de contrarrazões ao recurso pelos demais licitantes será de 3 (três) dias úteis, contados da data da intimação pessoal ou da divulgação da interposição do recurso, assegurada a vista imediata dos elementos indispensáveis à defesa de seus interesses.

11.8. O recurso e o pedido de reconsideração terão efeito suspensivo do ato ou da decisão recorrida até que sobrevenha decisão final da autoridade competente.

11.9. O acolhimento do recurso invalida tão somente os atos insuscetíveis de aproveitamento.

11.10. Os autos do processo permanecerão com vista franqueada aos interessados no sítio eletrônico (www.licitanet.com.br), na aba HABILITANET.

12. DAS INFRAÇÕES ADMINISTRATIVAS E SANÇÕES

12.1. Comete infração administrativa, nos termos da lei, o licitante que, com dolo ou culpa:

12.1.1. Deixar de entregar a documentação exigida para o certame ou não entregar qualquer documento que tenha sido solicitado pelo/a pregoeiro/a durante o certame;

12.1.2. Salvo em decorrência de fato superveniente devidamente justificado, não manter a proposta em especial quando:

12.1.2.1. Não enviar a proposta adequada ao último lance ofertado ou após a negociação;

12.1.2.2. Recusar-se a enviar o detalhamento da proposta quando exigível;

12.1.2.3. Pedir para ser desclassificado quando encerrada a etapa competitiva; ou

12.1.2.4. Deixar de apresentar amostra;

12.1.2.5. Apresentar proposta ou amostra em desacordo com as especificações do edital;

12.1.3. Não celebrar o contrato ou não entregar a documentação exigida para a contratação, quando convocado dentro do prazo de validade de sua proposta;

12.1.3.1. Recusar-se, sem justificativa, a assinar o contrato ou a ata de registro de preço, ou a aceitar ou retirar o instrumento equivalente no prazo estabelecido pela Administração;

12.1.4. Apresentar declaração ou documentação falsa exigida para o certame ou prestar declaração falsa durante a licitação

12.1.5. Fraudar a licitação

12.1.6. Comportar-se de modo inidôneo ou cometer fraude de qualquer natureza, em especial quando:

12.1.6.1. Agir em conluio ou em desconformidade com a lei;

12.1.6.2. Induzir deliberadamente a erro no julgamento;

12.1.6.3. Apresentar amostra falsificada ou deteriorada;

12.1.7. Praticar atos ilícitos com vistas a frustrar os objetivos da licitação

12.1.8. praticar ato lesivo previsto no art. 5º da Lei Federal n.º 12.846, de 2013.

12.2. Com fulcro na Lei Federal nº 14.133, de 2021, a Administração poderá, garantida a prévia defesa, aplicar aos licitantes e/ou adjudicatários as seguintes sanções, sem prejuízo das responsabilidades civil e criminal:

12.2.1. Advertência;

12.2.2. Multa;

12.2.3. Impedimento de licitar e contratar; e

12.2.4. Declaração de inidoneidade para licitar ou contratar, enquanto perdurarem os motivos determinantes da punição ou até que seja promovida sua reabilitação perante a própria autoridade que aplicou a penalidade.

12.3. Na aplicação das sanções serão considerados:

12.3.1. A natureza e a gravidade da infração cometida;

12.3.2. As peculiaridades do caso concreto;

12.3.3. As circunstâncias agravantes ou atenuantes;

12.3.4. Os danos que dela provierem para a Administração Pública;

12.3.5. A implantação ou o aperfeiçoamento de programa de integridade, conforme normas e orientações dos órgãos de controle.

12.4. A multa será recolhida em percentual de 0,5% a 30% incidente sobre o valor do contrato licitado, recolhida no prazo máximo de **30 (trinta) dias** úteis, a contar da comunicação oficial.

12.4.1. Para as infrações previstas nos itens 12.1.1, 12.1.2 e 12.1.3, a multa será de 0,5% a 15% do valor do contrato licitado.

12.4.2. Para as infrações previstas nos itens 12.1.4, 12.1.5, 12.1.6, 12.1.7 e 12.1.8, a multa será de 15% a 30% do valor do contrato licitado.

12.5. As sanções de advertência, impedimento de licitar e contratar e declaração de inidoneidade para licitar ou contratar poderão ser aplicadas, cumulativamente ou não, à penalidade de multa.

12.6. Na aplicação da sanção de multa será facultada a defesa do interessado no prazo de 15 (quinze) dias úteis, contado da data de sua intimação.

12.7. A sanção de impedimento de licitar e contratar será aplicada ao responsável em decorrência das infrações administrativas relacionadas nos itens 12.1.1, 12.1.2 e 12.1.3, quando não se justificar a imposição de penalidade mais grave, e impedirá o responsável de licitar e contratar no âmbito da Administração Pública direta e indireta do Município de Monte Carmelo/MG, pelo prazo máximo de 3 (três) anos.

12.8. Poderá ser aplicada ao responsável a sanção de declaração de inidoneidade para licitar ou contratar com a administração, em decorrência da prática das infrações dispostas nos itens 12.1.4, 12.1.5, 12.1.6, 12.1.7 e 12.1.8, bem como pelas infrações administrativas previstas nos itens 12.1.1, 12.1.2 e 12.1.3 que justifiquem a imposição de penalidade mais grave que a sanção

de impedimento de licitar e contratar, cuja duração observará o prazo previsto no art. 156, § 5º, da Lei Federal n.º 14.133/2021.

12.9. A recusa injustificada do adjudicatário em assinar o contrato ou a ata de registro de preço, ou em aceitar ou retirar o instrumento equivalente no prazo estabelecido pela Administração, descrita no item 12.1.3, caracterizará o descumprimento total da obrigação assumida e o sujeitará às penalidades e à imediata perda da garantia de proposta em favor do órgão ou entidade promotora da licitação, nos termos do art. 45, § 4º, do Decreto Municipal nº 2.727/2024,.

12.10. A apuração de responsabilidades relacionadas às sanções de impedimento de licitar e contratar e de declaração de inidoneidade para licitar ou contratar demandará a instauração de processo de responsabilização a ser conduzido por comissão que avaliará fatos e circunstâncias conhecidos e intimará o licitante ou o adjudicatário para, no prazo de 15 (quinze) dias úteis, contado da data de sua intimação, apresentar defesa escrita e especificar as provas que pretenda produzir.

12.11. Caberá recurso no prazo de 15 (quinze) dias úteis da aplicação das sanções de advertência, multa e impedimento de licitar e contratar, contado da data da intimação, o qual será dirigido à autoridade que tiver proferido a decisão recorrida, que, se não a reconsiderar no prazo de 5 (cinco) dias úteis, encaminhará o recurso com sua motivação à autoridade superior, que deverá proferir sua decisão no prazo máximo de 20 (vinte) dias úteis, contado do recebimento dos autos.

12.12. Caberá a apresentação de pedido de reconsideração da aplicação da sanção de declaração de inidoneidade para licitar ou contratar no prazo de 15 (quinze) dias úteis, contado da data da intimação, e decidido no prazo máximo de 20 (vinte) dias úteis, contado do seu recebimento.

12.13. O recurso e o pedido de reconsideração terão efeito suspensivo do ato ou da decisão recorrida até que sobrevenha decisão final da autoridade competente.

12.14. A aplicação das sanções previstas neste edital não exclui, em hipótese alguma, a obrigação de reparação integral dos danos causados à Administração Pública Municipal.

13. DA IMPUGNAÇÃO AO EDITAL E DO PEDIDO DE ESCLARECIMENTO

13.1. Qualquer pessoa é parte legítima para impugnar este Edital por irregularidade na aplicação da Lei Federal nº 14.133, de 2021, devendo protocolar o pedido até 3 (três) dias úteis antes da data da abertura do certame.

13.2. A resposta à impugnação ou ao pedido de esclarecimento será divulgado em sítio eletrônico oficial no prazo de até 3 (três) dias úteis, limitado ao último dia útil anterior à data da abertura do certame.

13.3. A impugnação e o pedido de esclarecimento poderão ser realizados por forma eletrônica, diretamente no site: www.licitanet.com.br

13.4. As impugnações e pedidos de esclarecimentos não suspendem os prazos previstos no certame.

13.4.1. A concessão de efeito suspensivo à impugnação é medida excepcional e deverá ser motivada pelo Pregoeiro, nos autos do processo de licitação.

13.5. Acolhida a impugnação, será definida e publicada nova data para a realização do certame.

13.6. As respostas aos pedidos de impugnação e esclarecimentos serão divulgadas pelo sistema e vincularão os participantes e a administração.

14. DAS DISPOSIÇÕES GERAIS

14.1. Será divulgada ata da sessão pública no sistema eletrônico www.licitanet.com.br.

14.2. Não havendo expediente ou ocorrendo qualquer fato superveniente que impeça a realização do certame na data marcada, a sessão será automaticamente transferida para o primeiro dia útil subsequente, no mesmo horário anteriormente estabelecido, desde que não haja comunicação em contrário, pelo Pregoeiro.

14.3. Todas as referências de tempo no Edital, no aviso e durante a sessão pública observarão o horário de Brasília - DF.

14.4. A homologação do resultado desta licitação não implicará direito à contratação.

14.5. As normas disciplinadoras da licitação serão sempre interpretadas em favor da ampliação da disputa entre os interessados, desde que não comprometam o interesse da Administração, o princípio da isonomia, a finalidade e a segurança da contratação.

14.6. Os licitantes assumem todos os custos de preparação e apresentação de suas propostas e a Administração não será, em nenhum caso, responsável por esses custos, independentemente da condução ou do resultado do processo licitatório.

14.7. Na contagem dos prazos estabelecidos neste Edital e seus Anexos, excluir-se-á o dia do início e incluir-se-á o do vencimento. Só se iniciam e vencem os prazos em dias de expediente no Município de Monte Carmelo.

14.8. O desatendimento de exigências formais não essenciais não importará o afastamento do licitante, desde que seja possível o aproveitamento do ato, observados os princípios da isonomia e do interesse público.

14.9. Em caso de divergência entre disposições deste Edital e de seus anexos ou demais peças que compõem o processo, prevalecerá as deste Edital.

14.10. O Edital e seus anexos estão disponíveis, na íntegra, no Portal Nacional de Contratações Públicas (PNCP) e endereços eletrônicos www.licitanet.com.br e www.montecarmelo.mg.gov.br

14.11. Integram este Edital, para todos os fins e efeitos, os seguintes anexos:

- 14.11.1. ANEXO I - Termo de Referência,
- 14.11.1.1. Apêndice do Anexo I – Estudo Técnico Preliminar;
- 14.11.2. ANEXO II – Minuta de Termo de Contrato;
- 14.11.3. ANEXO III – Minuta de Ata de Registro de Preços.

Monte Carmelo, 12 de agosto de 2025.

Maria Carolina Costa Marques

Portaria 497 de 31 de março de 2025

TERMO DE REFERÊNCIA

DATA DE ELABORAÇÃO: 04/08/2025

Aquisição de cinco reservatórios metálicos tipo taça para água potável.

Órgão Demandante: Departamento Municipal de Água e Esgoto (DMAE) – Monte Carmelo/MG

Tipo de Licitação: Pregão Eletrônico

Modelo de contratação: Sistema de Registro de Preços – SRP

Base Legal: Lei nº 14.133/2021

1. OBJETO:

1.1. O objeto do presente Termo de Referência é o registro de preços para **aquisição de 5 (cinco) reservatórios metálicos elevados, tipo taça e base seca**, com capacidade de 70 m³ cada, incluindo fornecimento, fabricação, transporte, montagem, pintura interna e externa, fornecimento de ART, e demais acessórios especificados neste termo.

1.2. Os reservatórios deverão ser instalados nos seguintes locais:

- **Bairro Montreal;**
- **Bairro Campestre;**
- **Bairro Sidônio Cardoso;**
- **Bairro São Sebastião;**
- **Distrito Industrial.**

1.3. A contratação visa reforçar o sistema de armazenamento de água potável em bairros específicos do município de Monte Carmelo/MG, promovendo a melhoria na regularidade do abastecimento, principalmente em períodos de estiagem.

1.4. Os reservatórios a serem fornecidos deverão, obrigatoriamente, atender às **especificações técnicas, quantidades previstas e características construtivas** descritas no **Estudo Técnico Preliminar (ETP)** e nesse **Termo de Referência** e seus anexos, assegurando total conformidade com os requisitos de desempenho, segurança, durabilidade e funcionalidade exigidos pelo DMAE.

2. DESCRIÇÃO DA NECESSIDADE DA CONTRATAÇÃO:

A presente contratação visa garantir a segurança hídrica da população de Monte Carmelo/MG, promovendo a ampliação e o reforço do sistema de abastecimento de água por meio da instalação de reservatórios metálicos elevados tipo taça. A aquisição dos reservatórios propostos assegura maior estabilidade na pressão da rede, reserva técnica estratégica para situações emergenciais e melhoria da continuidade do fornecimento, especialmente em períodos de estiagem ou alta demanda, contribuindo ainda para a eficiência operacional do sistema e a redução de interrupções no abastecimento.

3. CONDIÇÕES GERAIS DA CONTRATAÇÃO:

A modalidade de Pregão Eletrônico, por meio do Sistema de Registro de Preços MENOR VALOR GLOBAL, é o que melhor atenderá as necessidades do DMAE, considerando que, atende de maneira abrangente às necessidades do Departamento, oferecendo uma alternativa eficiente, econômica e transparente para a contratação de bens e serviços. A adoção dessa modalidade de licitação, pode trazer benefícios significativos para a administração pública e para a sociedade, otimizando recursos e garantindo a melhor aplicação dos mesmos em conformidade com a Lei de Licitações (Lei 14.133/2021). Divulgação ampla e acessível do Edital de Licitação para garantir a participação de um maior número de concorrentes. Garantia de igualdade de condições a todos os participantes, sem qualquer tipo de favorecimento. Critérios claros e objetivos para a seleção da proposta mais vantajosa, conforme estipulado no edital.

4. **DESCRIÇÃO DO SERVIÇO COMO UM TODO:**

A contratação deverá contemplar, sob demanda, os seguintes serviços e fornecimentos especializados:

- **Fabricação e fornecimento de reservatórios metálicos elevados, tipo taça e base seca**, com capacidade de 70 m³ cada, conforme especificações técnicas estabelecidas neste Termo de Referência;

Reservatório metálico deve ser construído em chapa de aço carbono ASTM A 36 garantindo maior durabilidade e integridade estrutural de acordo com o projeto, quanto a força devida do vento em edificações conforme ABNT norma NBR 6123. As soldas deverão ser internas e externas, alta resistência mecânica, boa tenacidade, excelente soldabilidade, resistente a corrosão atmosférica com processo semiautomático MIG – 09 com arames sólidos e cobreados conforme norma AWS A5.18.

A preparação da superfície é realizada interna e externamente, a limpeza com detergente desengraxante, decapante e fosfatizante líquido para preparação da chapa em perfeita higienização, preservando a chapa em perfeita aderência à pintura.

A pintura da superfície interna deve ser realizada com aplicação de fundo e acabamento em epóxi de poliamida, atóxico e anti-corrosivo de alta impermeabilidade na cor azul com certificado de potabilidade, com espessura final de 180 a 200 microns.

A pintura da superfície externa deve ser realizada com aplicação de fundo primer epóxi e acabamento em epóxi PU atóxico e anti-corrosivo de alta impermeabilidade na cor branca com espessura final de 180 a 200 microns.

ACESSÓRIOS

- Escada Externa Tipo Marinheiro com Guarda Corpo;
- Escada Interna Tipo Marinheiro;
- Gradil de proteção no Teto 1,20 m;
- Tampa de Inspeção com 600 mm;
- Suporte de fixação de tubulação;
- Suporte de Boia;
- Suportes de para Raio;
- Suporte de Luz Piloto;
- Conexões de Entrada
- Conexões de Saída

- Extravasador/Ladrão
- Chumbadores para fixação do Reservatório com porca

Aquisição de um reservatório metálico, elevado, tipo taça e base seca, para o Bairro Sidônio Cardoso:

- Tipo taça
- Coluna seca
- Capacidade de 70 m³
- Altura do reservatório: mínima de 12 m e máxima de 13 m;
- Altura da coluna: mínima de 6 m e máxima de 7 m,
- Altura da taça: mínima de 6 m e máxima de 7m;
- Altura do cone: mínima de 0,60 m e 1,00 m

Aquisição de um reservatório metálico, elevado, tipo taça e base seca, para o Bairro Montreal:

- Tipo taça
- Coluna seca
- Capacidade de 70 m³
- Altura do reservatório: mínima de 14 m e máxima de 15 m;
- Altura da coluna: mínima de 6 m e máxima de 7 m,
- Altura da taça: mínima de 7 m e máxima de 8 m;
- Altura do cone: mínima de 0,80 m e 1 m

Aquisição de um reservatório metálico, elevado, tipo taça e base seca, para o Bairro Campestre:

- Tipo taça
- Coluna seca
- Capacidade de 70 m³
- Altura do reservatório: mínima de 12 m e máxima de 13 m;
- Altura da coluna: mínima de 6 m e máxima de 7 m,
- Altura da taça: mínima de 6 m e máxima de 7m;
- Altura do cone: mínima de 0,60 m e 1,00 m.
- Anotação de Responsabilidade Técnica (ART) do reservatório
- Garantia mínima de 5 anos.

Aquisição de um reservatório metálico, elevado, tipo taça e base seca, para o Bairro São Sebastião:

- Tipo taça
- Coluna seca
- Capacidade de 70 m³
- Altura do reservatório: mínima de 12 m e máxima de 13 m;
- Altura da coluna: mínima de 6 m e máxima de 7 m,
- Altura da taça: mínima de 6 m e máxima de 7m;
- Altura do cone: mínima de 0,60 m e 1,00 m

Aquisição de um reservatório metálico, elevado, tipo taça e base seca, para o Bairro

Distrito Industrial:

- Tipo taça
 - Coluna seca
 - Capacidade de 70 m³
 - Altura do reservatório: mínima de 12 m e máxima de 13 m;
 - Altura da coluna: mínima de 6 m e máxima de 7 m,
 - Altura da taça: mínima de 6 m e máxima de 7m;
 - Altura do cone: mínima de 0,60 m e 1,00 m
-
- **Transporte e entrega dos reservatórios até os locais designados** pelo Departamento Municipal de Água e Esgoto de Monte Carmelo/MG (DMAE), obedecendo às condições de segurança e integridade das estruturas;
 - **Montagem completa dos reservatórios no local**, incluindo a instalação de todos os acessórios especificados, como escadas tipo marinheiro (interna e externa), gradil de proteção no teto, tampa de inspeção, suportes diversos (para tubulação, boia, luz piloto e para-raios), conexões de entrada e saída, extravasor/ladrão e chumbadores para fixação;
 - **Tratamento de superfície e pintura interna e externa dos reservatórios**, conforme especificações técnicas, com aplicação de revestimentos epóxi e poliuretano (PU), atóxicos, anticorrosivos e de alta impermeabilidade, com espessura final entre 180 e 200 microns, e certificado de potabilidade para a pintura interna;
 - **Elaboração e fornecimento do projeto de execução completo da fundação da base** dos reservatórios, compatível com as dimensões, peso e esforços da estrutura;
 - **Fornecimento da Anotação de Responsabilidade Técnica (ART)** referente à fabricação, transporte, montagem e instalação dos reservatórios, emitida por profissional legalmente habilitado;
 - **Garantia mínima de 5 (cinco) anos** para os reservatórios, abrangendo eventuais falhas estruturais, de fabricação ou de pintura, conforme condições contratuais estabelecidas.

Todos os serviços e produtos deverão seguir rigorosamente as normas técnicas da ABNT, em especial as normas **NBR 12216/2017 (Sistema de abastecimento de água)** e **NBR 6123 (Forças devidas ao vento em edificações)**, bem como as diretrizes de segurança sanitária e ambiental exigidas pelos órgãos reguladores competentes.

5. REQUISITOS DA CONTRATAÇÃO:

5.1. O licitante deverá apresentar **atestado(s) de capacidade técnica**, emitido(s) por pessoa jurídica de direito público ou privado, que comprove(m) a execução anterior de serviços de **fabricação, fornecimento e montagem de reservatórios metálicos elevados tipo taça**, com características e dimensões similares às exigidas neste Termo de Referência, compatíveis em complexidade, prazo e especificações técnicas com o objeto da presente contratação.

5.2. Todos os serviços prestados e materiais fornecidos deverão estar em conformidade com as normas técnicas da ABNT e demais legislações aplicáveis, em especial:

- **NBR 12216/2017** – Sistemas de abastecimento de água;
- **NBR 6123** – Forças devidas ao vento em edificações;
- Diretrizes dos **órgãos ambientais e sanitários competentes**.

5.3. A empresa contratada deverá apresentar, ao final da montagem de cada reservatório, a seguinte documentação técnica obrigatória:

- ART (Anotação de Responsabilidade Técnica) de todos os serviços realizados, emitida por profissional habilitado;
- Certificado de potabilidade dos materiais aplicados na pintura interna;
- Declaração de garantia técnica com validade mínima de 5 (cinco) anos.

5.4. Todos os serviços e etapas da execução deverão ser realizados por **equipe técnica qualificada e registrada**, com comprovação de habilitação legal por meio de **ART específica**, vinculada a cada unidade executada.

5.5. A empresa contratada deverá garantir que os reservatórios atendam plenamente às exigências técnicas e ambientais, incluindo:

- Declaração formal de conformidade com as normas técnicas mencionadas;
- Aplicação dos tratamentos anticorrosivos e pinturas de acordo com os padrões estabelecidos;
- Compatibilidade dos projetos com os esforços de vento e condições estruturais locais.

5.6. A contratada deverá manter, durante toda a vigência contratual, todas as **condições de habilitação exigidas na fase de licitação**, inclusive com a apresentação de documentos atualizados sempre que solicitado.

5.7. A execução da obra deverá observar ainda:

- Adoção de práticas seguras de trabalho, com **uso obrigatório de EPIs** pelos operários e **sinalização adequada no canteiro de obras**;
- Cuidados ambientais, evitando qualquer tipo de impacto ao meio ambiente durante o transporte, manuseio, pintura e montagem das estruturas metálicas;
- Cumprimento de todos os requisitos de segurança, acesso, proteção e fixação dos reservatórios no local.

5.8. A contratada será **integralmente responsável pelos custos relacionados à emissão de laudos, ARTs, projetos, relatórios técnicos e demais documentos exigidos** neste Termo de Referência, não cabendo ao contratante quaisquer encargos adicionais além daqueles previstos contratualmente.

6. DAS OBRIGAÇÕES DA CONTRATADADA

6.1. Executar os serviços de fabricação, fornecimento, transporte, montagem e instalação dos reservatórios metálicos tipo taça em conformidade com as **especificações técnicas** constantes neste Termo de Referência, bem como com sua proposta apresentada na licitação, utilizando **mão de obra especializada**,

equipamentos adequados, materiais de qualidade e respeitando todas as **normas técnicas da ABNT e diretrizes dos órgãos ambientais e sanitários competentes.**

6.2. Reparar, corrigir, refazer ou substituir, às suas expensas e dentro do prazo previsto pelo Fiscal ou Gestor do Contrato, **qualquer item fornecido ou etapa executada que apresente falhas, vícios ou não conformidade com as normas técnicas aplicáveis ou com as disposições contratuais.**

6.3. Manter, durante toda a vigência do contrato, **todas as condições de habilitação e qualificação técnica exigidas**, inclusive com a apresentação de **Anotações de Responsabilidade Técnica (ARTs)** atualizadas para cada etapa da execução dos serviços.

6.5. Responder de forma **exclusiva e integral** por todas as obrigações trabalhistas, previdenciárias, fiscais, tributárias, securitárias e quaisquer outras decorrentes da execução dos serviços contratados, **isentando o contratante de qualquer responsabilidade solidária ou subsidiária.**

6.6. Cumprir rigorosamente as **normas de segurança do trabalho**, exigindo o uso de **Equipamentos de Proteção Individual (EPIs)** por todos os trabalhadores envolvidos, bem como adotando **todas as medidas preventivas necessárias** à integridade física e à saúde dos profissionais durante o transporte e montagem das estruturas.

6.7. A contratada deverá garantir a **integridade estrutural dos reservatórios metálicos pelo prazo mínimo de 05 (cinco) anos**, a contar da data de entrega e aceite definitivo dos serviços. Qualquer falha decorrente de defeito de fabricação, aplicação inadequada de pintura, montagem incorreta ou outro vício oculto deverá ser corrigida pela contratada, **sem ônus ao contratante**, no prazo máximo de **15 (quinze) dias** após notificação formal.

7. DAS OBRIGAÇÕES DO CONTRATANTE

7.1. Exigir o cumprimento integral das obrigações assumidas pela Contratada, conforme as cláusulas previstas neste Termo de Referência, no contrato e na proposta vencedora do processo licitatório.

7.2. Designar servidor responsável para o acompanhamento, supervisão e fiscalização da execução dos serviços, com a finalidade de verificar a conformidade técnica da fabricação, transporte, montagem e instalação dos reservatórios, emitir pareceres técnicos, realizar vistorias e solicitar as correções necessárias quando identificadas falhas ou não conformidades.

7.3. Notificar formalmente a Contratada sobre quaisquer falhas, inconformidades ou atrasos na execução dos serviços, estabelecendo prazo razoável para sua correção, em conformidade com a legislação vigente.

7.4. Analisar os relatórios técnicos apresentados pela Contratada, incluindo o memorial descritivo, ARTs, projeto da base e demais documentos obrigatórios, encaminhando-os às áreas competentes para validação e arquivamento.

7.5. Fornecer o pagamento à Contratada pelos serviços efetivamente executados e aprovados, conforme condições estabelecidas no contrato, observada a regularidade fiscal, trabalhista e previdenciária.

7.6. Efetuar as retenções tributárias e contribuições legais incidentes sobre o valor das Notas Fiscais, em conformidade com a legislação vigente, quando aplicável.

7.7. Fornecer acesso e condições adequadas para a execução dos serviços, incluindo:

- **Garantir que os locais designados para instalação dos reservatórios estejam liberados, limpos, seguros e devidamente sinalizados;**
- **Executar, por sua conta, a base de fundação de concreto armado para cada reservatório,** conforme projeto executivo fornecido pela Contratada, assegurando que esteja finalizada, curada e tecnicamente pronta no momento do início da montagem;

8. EXIGÊNCIAS DE HABILITAÇÃO - PARA FINS DE HABILITAÇÃO, DEVERÁ O LICITANTE COMPROVAR OS SEGUINTES REQUISITOS:

8.1. **HABILITAÇÃO JURÍDICA:**

- 8.1.1. **Pessoa física:** cédula de identidade (RG) ou documento equivalente que, por força de lei, tenha validade para fins de identificação em todo o território nacional;
- 8.1.2. **Empresário individual:** inscrição no Registro Público de Empresas Mercantis, a cargo da Junta Comercial da respectiva sede;
- 8.1.3. **Microempreendedor Individual - MEI:** Certificado da Condição de Microempreendedor Individual - CCMEI, cuja aceitação ficará condicionada à verificação da autenticidade no sítio <https://www.gov.br/empresas-e-negocios/pt-br/empreendedor>;
- 8.1.4. **Sociedade empresária, sociedade limitada unipessoal – SLU ou sociedade identificada como empresa individual de responsabilidade limitada - EIRELI:** inscrição do ato constitutivo, estatuto ou contrato social no Registro Público de Empresas Mercantis, a cargo da Junta Comercial da respectiva sede, acompanhada de documento comprobatório de seus administradores;
- 8.1.5. **Sociedade empresária estrangeira:** portaria de autorização de funcionamento no Brasil, publicada no Diário Oficial da União e arquivada na Junta Comercial da unidade federativa onde se localizar a filial, agência, sucursal ou estabelecimento, a qual será considerada como sua sede, conforme Instrução Normativa DREI/ME n.º 77, de 18 de março de 2020.

- 8.1.6. **Sociedade simples:** inscrição do ato constitutivo no Registro Civil de Pessoas Jurídicas do local de sua sede, acompanhada de documento comprobatório de seus administradores;
- 8.1.7. **Filial, sucursal ou agência de sociedade simples ou empresária:** inscrição do ato constitutivo da filial, sucursal ou agência da sociedade simples ou empresária, respectivamente, no Registro Civil das Pessoas Jurídicas ou no Registro Público de Empresas Mercantis onde opera, com averbação no Registro onde tem sede a matriz;

Os documentos apresentados deverão estar acompanhados de todas as alterações ou da consolidação respectiva.

8.2. **HABILITAÇÃO FISCAL, SOCIAL E TRABALHISTA:**

- 8.2.1. Prova de inscrição no Cadastro Nacional de Pessoas Jurídicas (**CNPJ**) ou no Cadastro de Pessoas Físicas (**CPF**), conforme o caso;
- 8.2.2. Prova de regularidade relativa aos Tributos Federais e à Dívida Ativa da União.
- 8.2.3. Prova de regularidade relativa à Seguridade Social, conforme art. 195, §3º da CRFB/1988.
- 8.2.4. Prova de regularidade com o Fundo de Garantia do Tempo de Serviço (**FGTS**);
- 8.2.5. Prova de inexistência de débitos inadimplidos perante a (**CNDT**) Justiça do Trabalho, mediante a apresentação de certidão negativa ou positiva com efeito de negativa, nos termos do Título VII-A da Consolidação das Leis do Trabalho, aprovada pelo Decreto-Lei nº 5.452, de 1º de maio de 1943;
- 8.2.6. Prova de inscrição no cadastro de contribuintes estadual e/ou municipal, se houver, relativo ao domicílio ou sede do licitante, pertinente ao seu ramo de atividade e compatível com o objeto contratual;
- 8.2.7. Prova de regularidade com a Fazenda [Municipal/Distrital] do município domicílio ou sede do fornecedor, relativa à atividade em cujo exercício contrata ou concorre;
- 8.2.8. Prova de regularidade com a Fazenda [Estadual/Distrital] do estado domicílio ou sede do fornecedor, relativa à atividade em cujo exercício contrata ou concorre;
- 8.2.9. Prova de regularidade fiscal perante a Fazenda Nacional, mediante apresentação de certidão expedida conjuntamente pela Secretaria da Receita Federal do Brasil (RFB) e pela Procuradoria-Geral da Fazenda Nacional (PGFN), referente a todos os créditos tributários federais e à **Dívida Ativa da União (DAU)** por elas administrados, inclusive aqueles relativos à Seguridade Social, nos termos da Portaria Conjunta nº 1.751, de 02 de outubro de 2014, do Secretário da Receita Federal do Brasil e da Procuradora-Geral da Fazenda Nacional;
- 8.2.10. Caso o fornecedor seja considerado isento dos tributos [Estadual/Distrital] ou [Municipal/Distrital] relacionados ao objeto contratual, deverá comprovar tal condição mediante a apresentação de declaração da Fazenda respectiva do seu domicílio ou sede, ou outra equivalente, na forma da lei;
- 8.2.11. O fornecedor enquadrado como microempreendedor individual que pretenda auferir os benefícios do tratamento diferenciado previstos na Lei

Complementar n. 123, de 2006, estará dispensado da prova de inscrição nos cadastros de contribuintes estadual e municipal;

8.2.12. Certidão Simplificada, Ou Simplificada Digital da Junta Comercial, com data de emissão máxima de 90 (Noventa) dias, para fins de comprovação da condição de Microempresas (ME), Empresas de Pequeno Porte (EPP);

8.3. **QUALIFICAÇÃO ECONÔMICO-FINANCEIRA:**

8.3.1. Certidão negativa de falência expedida pelo distribuidor da sede do fornecedor - Lei nº 14.133, de 2021, art. 69, caput, inciso II;

8.3.2. Balanço patrimonial, demonstração de resultado de exercício e demais demonstrações contábeis dos 2 (dois) últimos exercícios sociais, comprovando:

8.3.3. Índices de Liquidez Geral (LG), Liquidez Corrente (LC), e Solvência Geral (SG) superiores a 1 (um);

8.3.4. As empresas criadas no exercício financeiro da licitação deverão atender a todas as exigências da habilitação e poderão substituir os demonstrativos contábeis pelo balanço de abertura;

8.3.5. Os documentos referidos acima limitar-se-ão ao último exercício no caso de a pessoa jurídica ter sido constituída há menos de 2 (dois) anos;

8.3.6. Os documentos referidos acima deverão ser exigidos com base no limite definido pela Receita Federal do Brasil para transmissão da Escrituração Contábil Digital - ECD ao Sped.

8.4. **FORMA E CRITÉRIOS DE SELEÇÃO DO FORNECEDOR:**

8.4.1. O fornecedor será selecionado por meio do critério "MENOR VALOR GLOBAL", cujo ramo de atividade seja compatível com o objeto licitado, e que comprove todos os requisitos de habilitação.

8.4.2. As exigências de habilitação jurídica, fiscal, social e trabalhista são as usuais para a generalidade dos objetos.

8.4.3. Da Entrega: A Entrega será "Parcelada", de acordo com as necessidades do DMAE - Monte Carmelo e deverão ser entregues no horário comercial nos locais indicados pelo contratante sobre prévio agendamento com o DMAE - Monte Carmelo;

8.4.4. A entrega deverá ser de acordo com a autorização em até 30 dias após o recebimento da autorização de fornecimento, emitida pelo DMAE - Monte Carmelo, que irá informar os locais de entrega;

8.4.5. As despesas com o transporte, carga e descarga dos produtos, além de quaisquer outras que se fizerem necessárias, serão por conta do proponente vencedor.

9. **MODELO DE EXECUÇÃO DO OBJETO:**

9.1. O acompanhamento e a Gestão/Fiscalização dos serviços consistem na verificação da conformidade, de forma a assegurar o perfeito cumprimento do ajuste, devendo ser exercidos por um ou mais representantes da Contratante, especialmente designados, na forma do Art. 117 da Lei nº 14.133, de 2021, fiscais designados na Portaria N° 482 de 09 de janeiro de 2025;

- 9.2. O descumprimento total ou parcial das demais obrigações e responsabilidades assumidas pela Contratada ensejará a aplicação de sanções administrativas, previstas no Edital, podendo culminar na extinção do contrato, conforme disposto no Art.137 da Lei nº 14.133 de 2021.

10. **MODELO DE GESTÃO DO CONTRATO:**

- 10.1. O contrato deverá ser executado fielmente pelas partes, de acordo com as cláusulas avençadas e as normas da Lei nº 14.133, de 2021, e cada parte responderá pelas consequências de sua inexecução total ou parcial.;
- 10.2. Em caso de impedimento, ordem de paralisação ou suspensão do contrato, o cronograma de execução será prorrogado automaticamente pelo tempo correspondente, anotadas tais circunstâncias mediante simples apostila;
- 10.3. As comunicações entre o DMAE e a contratada devem ser realizadas por escrito sempre que o ato exigir tal formalidade, admitindo-se o uso de mensagem eletrônica para esse fim;
- 10.4. O DMAE poderá convocar o representante da empresa para adoção de providências que devam ser cumpridas de imediato;
- 10.5. Após a assinatura do contrato ou instrumento equivalente, O DMAE poderá convocar o representante da empresa contratado para reunião inicial para apresentação do plano de fiscalização, que conterá informações acerca das obrigações contratuais, dos mecanismos de fiscalização, das estratégias para execução do objeto, do plano complementar de execução da contratada, quando houver, do método de aferição dos resultados e das sanções aplicáveis, dentre outros;
- 10.6. **Da Fiscalização:** A execução do contrato deverá ser acompanhada e fiscalizada pelo (s) fiscal (s) do contrato, ou pelos respectivos substitutos (Lei nº 14.133, de 2021, art. 117, caput), fiscais designados na Portaria Nº 482 de 09 de janeiro de 2025;
- 10.6.1. Que acompanhará a execução do contrato, para que sejam cumpridas todas as condições estabelecidas no contrato, de modo a assegurar os melhores resultados para o DMAE;
- 10.6.2. Anotará no histórico de gerenciamento do contrato todas as ocorrências relacionadas à execução do contrato, com a descrição do que for necessário para a regularização das faltas ou dos erros observados;
- 10.6.3. Identificada qualquer inexatidão ou irregularidade, o fiscal do contrato emitirá notificações para a correção da execução do contrato, determinando prazo para a correção;
- 10.6.4. O fiscal do contrato informará ao gestor do contrato, em tempo hábil, a situação que demandar decisão ou adoção de medidas que ultrapassem sua competência, para que adote as medidas necessárias e saneadoras, se for o caso;
- 10.6.5. No caso de ocorrências que possam inviabilizar a execução do contrato nas datas aprazadas, o fiscal do contrato comunicará o fato imediatamente ao gestor do contrato;
- 10.6.6. O fiscal do contrato comunicará ao gestor do contrato, em tempo hábil, o término do contrato sob sua responsabilidade, com vistas à renovação tempestiva ou à prorrogação contratual;

- 10.6.7. Verificará a manutenção das condições de habilitação da contratada, acompanhará o empenho, o pagamento, as garantias, as glosas e a formalização de apostilamento e termos aditivos, solicitando quaisquer documentos comprobatórios pertinentes, caso necessário;
- 10.6.8. Caso ocorra descumprimento das obrigações contratuais, o fiscal do contrato atuará tempestivamente na solução do problema, reportando ao gestor do contrato para que tome as providências cabíveis, quando ultrapassar a sua competência;
- 10.6.9. Além do disposto acima, a fiscalização contratual obedecerá às rotinas próprias do setor requisitante;
- 10.7. **Gestor do Contrato:** O gestor do contrato coordena a atualização do processo de acompanhamento e fiscalização do contrato contendo todos os registros formais da execução no histórico de gerenciamento do contrato, a exemplo da ordem de serviço, do registro de ocorrências, das alterações e das prorrogações contratuais, elaborando relatório com vistas à verificação da necessidade de adequações do contrato para fins de atendimento da finalidade da administração;
- 10.7.1. O gestor do contrato acompanhará os registros realizados pelo (s) fiscal (s) do contrato, de todas as ocorrências relacionadas à execução do contrato e as medidas adotadas, informando, se for o caso, à autoridade superior àquelas que ultrapassarem a sua competência;
- 10.7.2. O gestor do contrato acompanhará a manutenção das condições de habilitação da contratada, para fins de empenho de despesa e pagamento, e anotará os problemas que obstem o fluxo normal da liquidação e do pagamento da despesa no relatório de riscos eventuais;
- 10.7.3. O gestor do contrato emitirá documento comprobatório da avaliação realizada pelos fiscais técnico, administrativo e setorial quanto ao cumprimento de obrigações assumidas pelo contratado, com menção ao seu desempenho na execução contratual, baseado nos indicadores objetivamente definidos e aferidos, e a eventuais penalidades aplicadas, devendo constar do cadastro de atesto de cumprimento de obrigações;
- 10.7.4. O gestor do contrato tomará providências para a formalização de processo administrativo de responsabilização para fins de aplicação de sanções, a ser conduzido pela comissão de que trata o art. 158 da Lei nº 14.133, de 2021, ou pelo agente ou pelo setor com competência para tal, conforme o caso;
- 10.7.5. O gestor do contrato deverá elaborar relatório final com informações sobre a consecução dos objetivos que tenham justificado a contratação e eventuais condutas a serem adotadas para o aprimoramento das atividades da Administração;
- 10.7.6. O gestor do contrato deverá enviar a documentação pertinente ao setor de contratos para a formalização dos procedimentos de liquidação e pagamento, no valor dimensionado pela fiscalização e gestão nos termos do contrato;
11. **CRITÉRIOS DE ACEITAÇÃO E DE PAGAMENTO:**
- 11.1. **Recebimento:** O pagamento à Contratada será realizado por reservatório finalizado, mediante entrega de toda a documentação técnica útil neste Termo de Referência e após a fiscalização, análise e aprovação dos serviços prestados pelo setor técnico do DMAE.

- 11.1.1. O pagamento estará condicionado a:
- Entrega e aprovação do relatório técnico completo, incluindo perfil geológico, perfil construtivo, resultados dos testes de vazão, imagens da filmagem interna e demais documentos exigidos;
 - Emissão da Nota Fiscal correspondente ao serviço correspondente ao serviço executado;
- 11.1.2. Nenhum caso de controvérsia sobre a execução dos serviços contratados, seja quanto à conformidade técnica dos procedimentos de investigação, à qualidade dos materiais utilizados, à documentação apresentada, ou qualquer outro aspecto relativo ao objeto, deverá ser apresentado o disposto no art. 143 da Lei nº 14.133/2021;
- 11.1.3. A liberação do pagamento final de cada reservatório ficará condicionada à apresentação de termo de garantia técnica com validade mínima de 05 (cinco) anos, completada por profissional legalmente habilitado e com ART vinculada.
- 11.2. **Liquidação:** Constatada a regularidade na entrega e aceitação dos serviços, a liquidação deverá ocorrer em até dez dias úteis, podendo ser prorrogáveis por igual período;
- 11.2.1. Todo pagamento somente ocorrerá mediante a comprovação da regularidade fiscal, constatada por meio de consultas on-line mediante consulta aos sítios eletrônicos oficiais ou à documentação mencionada no art. 68 da Lei nº 14.133, de 2021, ou ainda mediante a apresentação da referida documentação apresentada pela própria empresa juntamente com a nota fiscal;
- 11.3. A Administração poderá realizar consulta ao SICAF para: a) verificar a manutenção das condições de habilitação exigidas no edital; b) identificar possível razão que impeça a participação em licitação, no âmbito do órgão ou entidade, proibição de contratar com o Poder Público, bem como ocorrências impeditivas indiretas. Constatando-se, situação de irregularidade do contratado, será providenciada sua notificação, por escrito, para que, no prazo de 5 (cinco) dias úteis, regularize sua situação ou, no mesmo prazo, apresente sua defesa. O prazo poderá ser prorrogado uma vez, por igual período, a critério do contratante;
- 11.4. Não havendo regularização ou sendo a defesa considerada improcedente, o contratante deverá comunicar aos órgãos responsáveis pela fiscalização da regularidade fiscal quanto à inadimplência do contratado, bem como quanto à existência de pagamento a ser efetuado, para que sejam acionados os meios pertinentes e necessários para garantir o recebimento de seus créditos;
- 11.5. Persistindo a irregularidade, o contratante deverá adotar as medidas necessárias à rescisão contratual nos autos do processo administrativo correspondente, assegurada ao contratado a ampla defesa;
- 11.6. Havendo a efetiva execução do objeto, os pagamentos serão realizados normalmente, até que se decida pela rescisão do contrato, caso o contratado não regularize sua situação;
- 11.7. **Prazo de pagamento:** O pagamento será realizado em até 30 (trinta) dias após a conclusão e aprovação de cada etapa correspondente à entrega de cada reservatório, mediante emissão da NLD (Nota de Liquidação de Despesa) e apresentação da Nota Fiscal pela Contratada.
- 11.8. **Forma de pagamento:** O pagamento será realizado na Tesouraria do DMAE, mediante cheque nominal ou depósito bancário em nome do proponente;
- 11.8.1. Quando do pagamento, será efetuada a retenção tributária no decreto Municipal nº 2669, de 26 de setembro de 2023, que dispõe sobre a retenção de tributos

nos pagamentos efetuados pelos órgãos da Administração Pública Municipal Direta e Indireta;

- 11.8.2. Independentemente do percentual de tributo inserido na planilha, quando houver, serão retidos na fonte, quando da realização do pagamento, os percentuais estabelecidos na legislação vigente;
- 11.9. O contratado regularmente optante pelo Simples Nacional, nos termos da Lei Complementar nº 123, de 2006, não sofrerá a retenção tributária quanto aos impostos e contribuições abrangidos por aquele regime. No entanto, o pagamento ficará condicionado à apresentação de comprovação, por meio de documento oficial (declaração do simples nacional), de que faz jus ao tratamento tributário favorecido previsto na referida Lei Complementar;
- 11.10. **Antecipação de pagamento:** Não haverá antecipação do pagamento.
- 11.11. **Cessão de crédito:** Não se aplica.

12. **ESTIMATIVAS DO VALOR DA CONTRATAÇÃO:**

O custo estimado total deste registro de preços foi elaborado pelo setor de compras e licitações, a partir do documento de formalização de demanda enviado ao setor relacionando todos os itens e quantidades constantes deste Termo de Referência, e, de acordo com a pesquisa de mercado, o valor foi de R\$ 412.404,67 (quatrocentos e doze mil quatrocentos e quatro reais e sessenta e sete centavos).

13. **RECURSOS ORÇAMENTÁRIOS:**

As despesas com a presente licitação correrão à conta da Dotação Orçamentária consignadas na proposta orçamentária do exercício. A dotação orçamentária também será informada por ocasião da emissão da Nota de Empenho.

14. **CONSIDERAÇÕES FINAIS:**

- 14.1. Este Termo de Referência foi elaborado com o objetivo de fornecer as especificações técnicas e administrativas necessárias para a realização do Pregão Eletrônico para registro de preços para futura e eventual **aquisição de 5 (cinco) reservatórios metálicos elevados, tipo taça e base seca**, com capacidade de 70 m³ cada, incluindo fornecimento, fabricação, transporte, montagem, pintura interna e externa, fornecimento de art, e demais acessórios, em conformidade com a nova Lei de Licitações e Contratos Administrativos (Lei nº 14.133/2021).
- 14.2. **Conformidade Legal:** A elaboração deste Termo de Referência observa rigorosamente os princípios estabelecidos pela Lei nº 14.133/2021, e do Decreto Municipal nº 2.621 de 04 de abril de 2023, especialmente os princípios da isonomia, transparência, economicidade, eficiência, e o julgamento objetivo. As especificações contidas neste documento foram desenvolvidas de maneira a garantir a igualdade de condições a todos os licitantes, promovendo uma competição justa e transparente.

Justificativa da Contratação: A aquisição de um reservatório elevado tipo taça para armazenamento de água potável se faz necessária com o objetivo de garantir o abastecimento contínuo e eficiente da população/localidade atendida, especialmente em períodos de maior consumo e/ou interrupções no fornecimento regular de água.

O modelo do tipo "taça" é amplamente adotado em sistemas de abastecimento de pequeno e médio porte por sua eficiência estrutural, durabilidade, facilidade de manutenção e custo-benefício. Esse tipo de reservatório permite a pressurização natural da rede de distribuição por gravidade, dispensando o uso contínuo de bombas, o que reduz significativamente os custos operacionais com energia elétrica.

Além disso, o reservatório elevado assegura reserva técnica para situações de emergência, como manutenções na rede, combate a incêndios e eventuais falhas no sistema de captação e/ou distribuição. Sua implantação está alinhada às diretrizes do Plano Municipal de Saneamento Básico e às normas da ABNT (NBR 12216/2017), garantindo a qualidade e segurança no armazenamento de água potável.

Portanto, a instalação de um reservatório tipo taça contribuirá para:

- A melhoria da regularidade e qualidade no fornecimento de água;
- A autonomia do sistema em horários de pico ou falhas no fornecimento;
- A ampliação da capacidade de atendimento a futuras expansões demográficas e urbanas;
- A conformidade com padrões técnicos e sanitários exigidos por órgãos reguladores.

14.3. **Critérios de Julgamento:** O julgamento das propostas será realizado com base no MENOR VALOR GLOBAL, conforme estabelecido no edital do pregão eletrônico. Serão consideradas as especificações técnicas e administrativas detalhadas no Termo de Referência, garantindo a qualidade e eficiência dos serviços contratados.

14.4. **Validade do Registro de Preços:** O registro de preços terá validade de 12 (doze) meses, a partir da data de homologação da ata de registro de preços, podendo ser prorrogado nas condições previstas na legislação vigente, respeitando o limite de quantidades previstas no edital.

14.5. **Considerações Ambientais:**

14.5.1. A aquisição de Reservatórios não gera impactos ambientais, desde que respeitadas as normas e diretrizes dos órgãos competentes.

14.5.2. A área de instalação dos reservatórios será previamente comprovada pelo setor técnico do DMAE, garantindo o cumprimento das normas ambientais, de proteção sanitária e de segurança operacional.

14.5.3. Portanto, não há previsão de impactos ambientais relevantes decorrentes da presente contratação, sendo todas as exigências legais observadas e cumpridas.

14.6. **Disposições Finais:**

14.6.1. Este Termo de Referência é parte integrante do edital do pregão eletrônico e deverá ser rigorosamente observado pelos licitantes.

14.6.2. Eventuais dúvidas ou omissões serão resolvidas pela comissão de licitação, conforme as disposições legais vigentes.

14.6.3. A adjudicação do objeto será formalizada por meio da assinatura da ata de registro de preços, conforme estabelecido na Lei nº 14.133/2021.

15. **RESPONSÁVEIS:**



DEPARTAMENTO MUNICIPAL DE ÁGUA E ESGOTO

CNPJ 22.604.896/0001-50

- AUTARQUIA DE UTILIDADE PÚBLICA -

Fone PABX (34) 3842-2595

Av. Olegário Maciel, 480 - CEP 38.500.000 – Monte Carmelo - Minas Gerais

Assinatura: _____

Nome: Lucas Francisco Rodrigues

Matrícula: 384

Elaborador do TR

Assinatura: _____

Nome: Jonathan Graziano B. Marques

Matrícula: 182

Fiscal do Contrato

Assinatura: _____

Nome: Ana Carollyne Dias Ferreira

Matrícula: 372

Gestor do Contrato

ANEXO 1

PLANILHA ORÇAMENTARIA

ITEM	DESCRIÇÃO	QUANTIDADE	UND	Valor estimado
01	Reservatório Bairro Campestre 70m³	01	UN	R\$87.798,95
02	Reservatório Bairro Montreal 70m³	01	UN	R\$87.798,95
03	Reservatório Bairro São Sebastião 70m³	01	UN	R\$87.798,95
04	Reservatório Bairro Sidônio Cardoso 70m³	01	UN	R\$87.798,95
05	Reservatório Distrito Industrial 70m³	01	UN	R\$87.798,95

VALOR GLOBAL ESTIMADO – R\$438.994,75 (quatrocentos e trinta e oito mil novecentos e noventa e quatro reais e setenta e cinco centavos).



DEPARTAMENTO MUNICIPAL DE ÁGUA E ESGOTO

CNPJ 22.604.896/0001-50

- **AUTARQUIA DE UTILIDADE PÚBLICA** -

Fone PABX (34) 3842-2595

Av. Olegário Maciel, 480 - CEP 38.500.000 – Monte Carmelo - Minas Gerais

ANEXO 2

DESENHO ESQUEMÁTICO DO RESERVATÓRIO

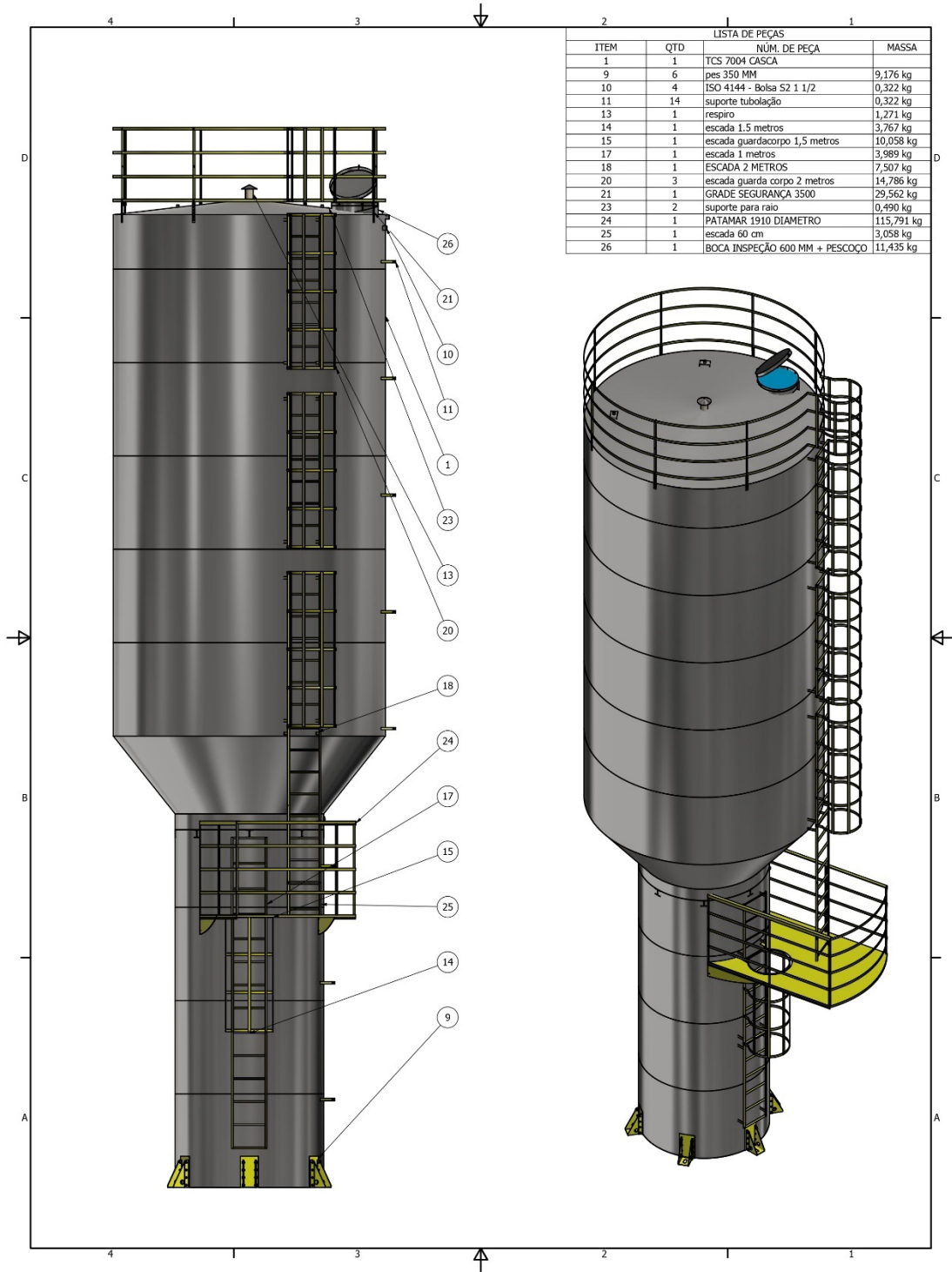

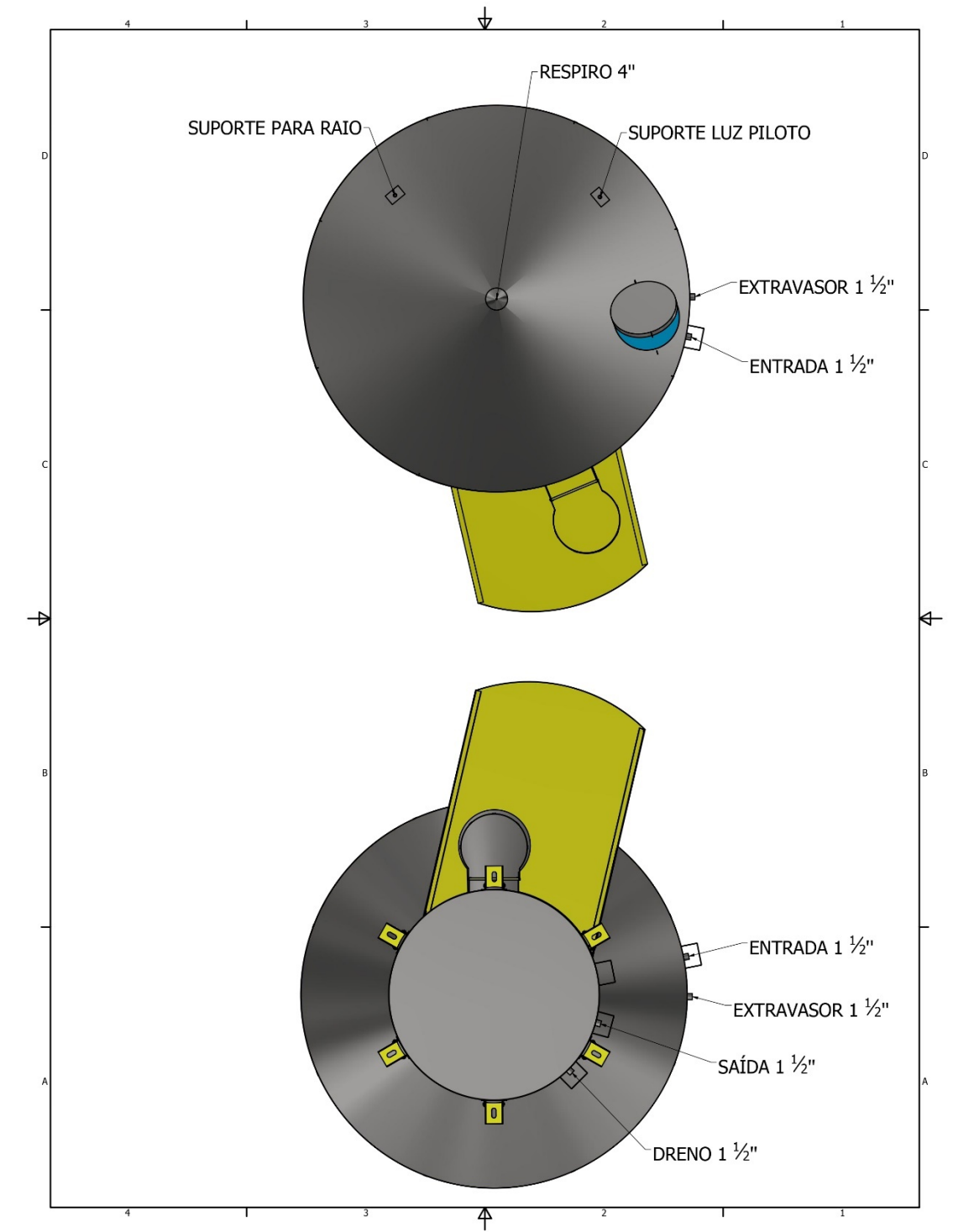

**ANEXO II – MINUTA
DE TERMO DE CONTRATO
Lei nº 14.133, de 1º de abril de 2021
AQUISIÇÕES – LICITAÇÃO
Município de Monte Carmelo/MG**

PREGÃO ELETRÔNICO

Nº 007/2025

PROCESSO

Nº 011/2025

CONTRATANTE

DMAE de Monte Carmelo/MG - CNPJ Nº 26.604.896/0001-50

OBJETO

REGISTRO DE PREÇOS PARA FUTURA E EVENTUAL **AQUISIÇÃO DE 5 (CINCO) RESERVATÓRIOS METÁLICOS ELEVADOS, TIPO TAÇA E BASE SECA**, COM CAPACIDADE DE 70 M³ CADA, INCLUINDO FORNECIMENTO, FABRICAÇÃO, TRANSPORTE, MONTAGEM, PINTURA INTERNA E EXTERNA, FORNECIMENTO DE ART, E DEMAIS ACESSÓRIOS.

**CONTRATO ADMINISTRATIVO Nº ____/2025, QUE
FAZEM ENTRE SI O DMAE DE MONTE
CARMELO/MG, E A EMPRESA:**

.....

O **DMAE DE MONTE CARMELO/MG**, inscrito no CNPJ Nº 26.604.896/0001-50, endereço Avenida Olegário Maciel, 480 – Bатуque, neste ato representado pela Sr. Wilson Dornelas Rodrigues, diretor geral designado pela portaria nº 14.343 de 08 de janeiro de 2025, doravante denominado CONTRATANTE, e a empresa:, inscrita no CNPJ nº, sediada na cidade.....endereço....., doravante designado CONTRATADO, neste ato representado(a) por (nome e função no contratado), conforme atos constitutivos da empresa ou procuração apresentada nos autos, tendo em vista o que consta no Processo nº e em observância às disposições da Lei nº 14.133, de 1º de abril de 2021, e demais legislação aplicável, resolvem celebrar o presente

Termo de Contrato, decorrente do Pregão Eletrônico n./2025 mediante as cláusulas e condições a seguir enunciadas.

1. CLÁUSULA PRIMEIRA – OBJETO (art. 92, I e II)

1.1. O objeto do presente instrumento é a **AQUISIÇÃO DE 5 (CINCO) RESERVATÓRIOS METÁLICOS ELEVADOS, TIPO TAÇA E BASE SECA**, COM CAPACIDADE DE 70 M³ CADA, INCLUINDO FORNECIMENTO, FABRICAÇÃO, TRANSPORTE, MONTAGEM, PINTURA INTERNA E EXTERNA, FORNECIMENTO DE ART, E DEMAIS ACESSÓRIOS, nas condições estabelecidas no Termo de Referência.

1.2. Planilha de descrição dos itens da contratação:

ITEM	ESPECIFICAÇÃO	UM. DE MEDIDA	QUANTIDADE	VALOR UNITÁRIO	TOTAL
1					
2					

1.3. Vinculam esta contratação, independentemente de transcrição:

- 1.3.1. O Termo de Referência;
- 1.3.2. O Edital da Licitação;
- 1.3.3. A Proposta do contratado;
- 1.3.4. Eventuais anexos dos documentos supracitados.

2. CLÁUSULA SEGUNDA – VIGÊNCIA E PRORROGAÇÃO

2.1. O prazo de vigência da contratação é de contados do(a), na forma do artigo 105 da Lei n° 14.133, de 2021.

2.2. O prazo de vigência da contratação é de contados do(a), prorrogável por até 10 anos, na forma dos artigos 106 e 107 da Lei n° 14.133, de 2021.

2.2.1. A prorrogação de que trata este item é condicionada ao ateste, pela autoridade competente, de que as condições e os preços permanecem vantajosos para a Administração, permitida a negociação com o contratado.

2.3. A prorrogação de contrato deverá ser promovida mediante celebração de termo aditivo.

3. CLÁUSULA TERCEIRA – MODELOS DE EXECUÇÃO E GESTÃO CONTRATUAIS (art. 92, IV, VII e XVIII)

3.1. O regime de execução contratual, os modelos de gestão e de execução, assim como os prazos e condições de conclusão, entrega, observação e recebimento do objeto constam no Termo de Referência, anexo a este Contrato.

4. CLÁUSULA QUARTA – SUBCONTRATAÇÃO

4.1. Não será admitida a subcontratação do objeto contratual.

5. CLÁUSULA QUINTA – PREÇO (art. 92, V)

5.1. O valor total da contratação é de R\$...... (.....)

5.2. No valor acima estão incluídas todas as despesas ordinárias diretas e indiretas decorrentes da execução do objeto, inclusive tributos e/ou impostos, encargos sociais, trabalhistas, previdenciários, fiscais e comerciais incidentes, taxa de administração, frete, seguro e outros necessários ao cumprimento integral do objeto da contratação.

5.3. O valor acima é meramente estimativo, de forma que os pagamentos devidos ao contratado dependerão dos quantitativos efetivamente fornecidos.

6. CLÁUSULA SEXTA - PAGAMENTO (art. 92, V e VI)

6.1. O prazo para pagamento ao contratado e demais condições a ele referentes encontram-se definidos no Termo de Referência, anexo a este Contrato.

7. CLÁUSULA SÉTIMA - REAJUSTE (art. 92, V)

7.1. Os preços inicialmente contratados são fixos e irrevogáveis no prazo de um ano contado da data do orçamento estimado, em __/__/__.

7.2. Após o interregno de um ano, e independentemente de pedido do contratado, os preços iniciais serão reajustados, mediante a aplicação, pelo contratante, do índice IPCA acumulado dos últimos 12 meses, exclusivamente para as obrigações iniciadas e concluídas após a ocorrência da anualidade.

7.3. Nos reajustes subsequentes ao primeiro, o interregno mínimo de um ano será contado a partir dos efeitos financeiros do último reajuste.

7.4. No caso de atraso ou não divulgação do(s) índice (s) de reajustamento, o contratante pagará ao contratado a importância calculada pela última variação conhecida, liquidando a diferença correspondente tão logo seja(m) divulgado(s) o(s) índice(s) definitivo(s).

7.5. Nas aferições finais, o(s) índice(s) utilizado(s) para reajuste será(ão), obrigatoriamente, o(s) definitivo(s).

7.6. Caso o(s) índice(s) estabelecido(s) para reajustamento venha(m) a ser extinto(s) ou de qualquer forma não possa(m) mais ser utilizado(s), será(ão) adotado(s), em substituição, o(s) que vier(em) a ser determinado(s) pela legislação então em vigor.

7.7. O reajuste será realizado por apostilamento.

8. CLÁUSULA OITAVA - OBRIGAÇÕES DO CONTRATANTE (art. 92, X, XI e XIV)

8.1. São obrigações do Contratante:

8.2. Exigir o cumprimento de todas as obrigações assumidas pelo Contratado, de acordo com o contrato e seus anexos;

8.3. Receber o objeto no prazo e condições estabelecidas no Termo de Referência;

8.4. Notificar o Contratado, por escrito, sobre vícios, defeitos ou incorreções verificadas no objeto fornecido, para que seja por ele substituído, reparado ou corrigido, no total ou em parte, às suas expensas;

8.5. Acompanhar e fiscalizar a execução do contrato e o cumprimento das obrigações pelo Contratado;

8.6. Efetuar o pagamento ao Contratado do valor correspondente ao fornecimento do objeto, no prazo, forma e condições estabelecidos no presente Contrato e no Termo de Referência.

8.7. Aplicar ao Contratado as sanções previstas na lei e neste Contrato;

8.8. Cientificar o órgão de representação judicial a procuradoria do município para adoção das medidas cabíveis quando do descumprimento de obrigações pelo Contratado;

8.9. Explicitamente emitir decisão sobre todas as solicitações e reclamações relacionadas à execução do presente Contrato, ressalvados os requerimentos manifestamente impertinentes, meramente protelatórios ou de nenhum interesse para a boa execução do ajuste.

8.10. A Administração terá o prazo de até 15 (quinze) dias, a contar da data do protocolo do requerimento para decidir, admitida a prorrogação motivada, por igual período.

8.11. Responder eventuais pedidos de reestabelecimento do equilíbrio econômico-financeiro feitos pelo contratado no prazo máximo de até 15 (quinze) dias.

8.12. Notificar os emitentes das garantias quanto ao início de processo administrativo para apuração de descumprimento de cláusulas contratuais.

8.13. A Administração não responderá por quaisquer compromissos assumidos pelo Contratado com terceiros, ainda que vinculados à execução do contrato, bem como por qualquer dano causado a terceiros em decorrência de ato do Contratado, de seus empregados, prepostos ou subordinados.

9. CLÁUSULA NONA - OBRIGAÇÕES DO CONTRATADO (art. 92, XIV, XVI e XVII)

9.1. O Contratado deve cumprir todas as obrigações constantes deste Contrato e em seus anexos, assumindo como exclusivamente seus os riscos e as despesas decorrentes da boa e perfeita execução do objeto, observando, ainda, as obrigações a seguir dispostas:

9.2. Entregar o objeto acompanhado do manual do usuário, com uma versão em português, e da relação da rede de assistência técnica autorizada quando for o caso;

9.3. Responsabilizar-se pelos vícios e danos decorrentes do objeto, de acordo com o Código de Defesa do Consumidor (Lei nº 8.078, de 1990);

9.4. Comunicar ao contratante, no prazo máximo de 24 (vinte e quatro) horas que antecede a data da entrega, os motivos que impossibilitem o cumprimento do prazo previsto, com a devida comprovação;

9.5. Atender às determinações regulares emitidas pelo fiscal ou gestor do contrato ou autoridade superior (art. 137, II, da Lei n.º 14.133, de 2021) e prestar todo esclarecimento ou informação por eles solicitados;

9.6. Reparar, corrigir, remover, reconstruir ou substituir, às suas expensas, no total ou em parte, no prazo fixado pelo fiscal do contrato, os bens nos quais se verificarem vícios, defeitos ou incorreções resultantes da execução ou dos materiais empregados;

9.7. Responsabilizar-se pelos vícios e danos decorrentes da execução do objeto, bem como por todo e qualquer dano causado à Administração ou terceiros, não reduzindo essa responsabilidade a fiscalização ou o acompanhamento da execução contratual pelo contratante, que ficará autorizado a descontar dos pagamentos devidos ou da garantia, caso exigida, o valor correspondente aos danos sofridos;

9.8. Quando não for possível a verificação da regularidade no Sistema de Cadastro de Fornecedores – SICAF, o contratado deverá entregar ao setor responsável pela fiscalização do contrato, junto com a Nota Fiscal para fins de pagamento, os seguintes documentos: 1) prova de regularidade relativa à Seguridade Social; 2) certidão conjunta relativa aos tributos federais e à Dívida Ativa da União; 3) certidões que comprovem a regularidade perante a Fazenda Estadual ou Distrital do domicílio ou sede do contratado; 4) Certidão de Regularidade do FGTS – CRF; e 5) Certidão Negativa de Débitos Trabalhistas – CNDT;

9.9. Responsabilizar-se pelo cumprimento de todas as obrigações trabalhistas, previdenciárias, fiscais, comerciais e as demais previstas em legislação específica, cuja inadimplência não transfere a responsabilidade ao contratante e não poderá onerar o objeto do contrato;

9.10. Comunicar ao Fiscal do contrato, no prazo de 24 (vinte e quatro) horas, qualquer ocorrência anormal ou acidente que se verifique no local da execução do objeto contratual.

- 9.11. Paralisar, por determinação do contratante, qualquer atividade que não esteja sendo executada de acordo com a boa técnica ou que ponha em risco a segurança de pessoas ou bens de terceiros.
- 9.12. Manter durante toda a vigência do contrato, em compatibilidade com as obrigações assumidas, todas as condições exigidas para habilitação na licitação;
- 9.13. Cumprir, durante todo o período de execução do contrato, a reserva de cargos prevista em lei para pessoa com deficiência, para reabilitado da Previdência Social ou para aprendiz, bem como as reservas de cargos previstas na legislação (art. 116, da Lei n.º 14.133, de 2021);
- 9.14. Comprovar a reserva de cargos a que se refere a cláusula acima, no prazo fixado pelo fiscal do contrato, com a indicação dos empregados que preencheram as referidas vagas (art. 116, parágrafo único, da Lei n.º 14.133, de 2021);
- 9.15. Guardar sigilo sobre todas as informações obtidas em decorrência do cumprimento do contrato;
- 9.16. Arcar com o ônus decorrente de eventual equívoco no dimensionamento dos quantitativos de sua proposta, inclusive quanto aos custos variáveis decorrentes de fatores futuros e incertos, devendo complementá-los, caso o previsto inicialmente em sua proposta não seja satisfatório para o atendimento do objeto da contratação, exceto quando ocorrer algum dos eventos arrolados no art. 124, II, d, da Lei nº 14.133, de 2021.
- 9.17. Cumprir, além dos postulados legais vigentes de âmbito federal, estadual ou municipal, as normas de segurança do contratante;

10. CLÁUSULA DÉCIMA – GARANTIA DE EXECUÇÃO (art. 92, XII)

- 10.1. Não haverá exigência de garantia contratual da execução.

11. CLÁUSULA DÉCIMA PRIMEIRA – INFRAÇÕES E SANÇÕES ADMINISTRATIVAS (art. 92, XIV)

- 11.1. Comete infração administrativa, nos termos da Lei nº 14.133, de 2021, o contratado que:
- a) der causa à inexecução parcial do contrato;
 - b) der causa à inexecução parcial do contrato que cause grave dano à Administração ou ao funcionamento dos serviços públicos ou ao interesse coletivo;
 - c) der causa à inexecução total do contrato;
 - d) ensejar o retardamento da execução ou da entrega do objeto da contratação sem motivo justificado;
 - e) apresentar documentação falsa ou prestar declaração falsa durante a execução do contrato;

- f) praticar ato fraudulento na execução do contrato;
- g) comportar-se de modo inidôneo ou cometer fraude de qualquer natureza;
- h) praticar ato lesivo previsto no art. 5º da Lei nº 12.846, de 1º de agosto de 2013.

11.2. Serão aplicadas ao contratado que incorrer nas infrações acima descritas as seguintes sanções:

i. **Advertência**, quando o contratado der causa à inexecução parcial do contrato, sempre que não se justificar a imposição de penalidade mais grave (art. 156, §2º, da Lei nº 14.133, de 2021);

ii. **Impedimento de licitar e contratar**, quando praticadas as condutas descritas nas alíneas “b”, “c” e “d” do subitem acima deste Contrato, sempre que não se justificar a imposição de penalidade mais grave (art. 156, § 4º, da Lei nº 14.133, de 2021);

iii. **Declaração de inidoneidade para licitar e contratar**, quando praticadas as condutas descritas nas alíneas “e”, “f”, “g” e “h” do subitem acima deste Contrato, bem como nas alíneas “b”, “c” e “d”, que justifiquem a imposição de penalidade mais grave (art. 156, §5º, da Lei nº 14.133, de 2021).

iv. **Multa:**

1. Moratória de 1% (um por cento) por dia de atraso injustificado sobre o valor da parcela inadimplida, até o limite de 30 (trinta) dias;

i. O atraso superior a 30 (trinta) dias autoriza a Administração a promover a extinção do contrato por descumprimento ou cumprimento irregular de suas cláusulas, conforme dispõe o inciso I do art. 137 da Lei n. 14.133, de 2021.

2. Compensatória, para as infrações descritas nas alíneas “e” a “h” do subitem 12.1, de 0,5 % a 30 % do valor do Contrato.

3. Compensatória, para a inexecução total do contrato prevista na alínea “c” do subitem 12.1, de 0,5 % a 30 % do valor do Contrato.

4. Para infração descrita na alínea “b” do subitem 12.1, a multa será de 0,5 % a 30 % do valor do Contrato.

5. Para infrações descritas na alínea “d” do subitem 12.1, a multa será de 0,5 % a 30 % do valor do Contrato.

6. Para a infração descrita na alínea “a” do subitem 12.1, a multa será de 0,5 % a 30 % do valor do Contrato, ressalvadas as seguintes infrações:

11.3. A aplicação das sanções previstas neste Contrato não exclui, em hipótese alguma, a obrigação de reparação integral do dano causado ao Contratante (art. 156, §9º, da Lei nº 14.133, de 2021)

11.3.1. Todas as sanções previstas neste Contrato poderão ser aplicadas cumulativamente com a multa (art. 156, §7º, da Lei nº 14.133, de 2021).

11.3.2. Antes da aplicação da multa será facultada a defesa do interessado no prazo de 15 (quinze) dias úteis, contado da data de sua intimação (art. 157, da Lei nº 14.133, de 2021)

11.3.3. Se a multa aplicada e as indenizações cabíveis forem superiores ao valor do pagamento eventualmente devido pelo Contratante ao Contratado, além da perda desse valor, a diferença será descontada da garantia prestada ou será cobrada judicialmente (art. 156, §8º, da Lei nº 14.133, de 2021).

11.3.4. Previamente ao encaminhamento à cobrança judicial, a multa poderá ser recolhida administrativamente no prazo máximo de 30 (*trinta*) dias, a contar da data do recebimento da comunicação enviada pela autoridade competente.

11.4. A aplicação das sanções realizar-se-á em processo administrativo que assegure o contraditório e a ampla defesa ao Contratado, observando-se o procedimento previsto no **caput** e parágrafos do art. 158 da Lei nº 14.133, de 2021, para as penalidades de impedimento de licitar e contratar e de declaração de inidoneidade para licitar ou contratar.

11.5. Na aplicação das sanções serão considerados (art. 156, §1º, da Lei nº 14.133, de 2021):

- a) a natureza e a gravidade da infração cometida;
- b) as peculiaridades do caso concreto;
- c) as circunstâncias agravantes ou atenuantes;
- d) os danos que dela provierem para o Contratante;
- e) a implantação ou o aperfeiçoamento de programa de integridade, conforme normas e orientações dos órgãos de controle.

11.6. Os atos previstos como infrações administrativas na Lei nº 14.133, de 2021, ou em outras leis de licitações e contratos da Administração Pública que também sejam tipificados como atos lesivos na Lei nº 12.846, de 2013, serão apurados e julgados conjuntamente, nos mesmos autos, observados o rito procedimental e autoridade competente definidos na referida Lei (art. 159).

11.7. A personalidade jurídica do Contratado poderá ser desconsiderada sempre que utilizada com abuso do direito para facilitar, encobrir ou dissimular a prática dos atos ilícitos previstos neste Contrato ou para provocar confusão patrimonial, e, nesse caso, todos os efeitos das sanções aplicadas à pessoa jurídica serão estendidos aos seus administradores e sócios com poderes de administração, à pessoa jurídica sucessora ou à empresa do mesmo ramo com relação de coligação ou controle, de fato ou de direito, com o Contratado, observados, em todos os casos, o contraditório, a ampla defesa e a obrigatoriedade de análise jurídica prévia (art. 160, da Lei nº 14.133, de 2021).

11.8. O Contratante deverá, no prazo máximo de 15 (quinze) dias úteis, contado da data de aplicação da sanção, informar e manter atualizados os dados relativos às sanções por ela aplicadas, para fins de publicidade no Cadastro Nacional de Empresas Inidôneas e Suspensas (Ceis) e no Cadastro Nacional de Empresas Punidas (Cnep), instituídos no âmbito do Poder Executivo Federal. (Art. 161, da Lei nº 14.133, de 2021).

11.9. As sanções de impedimento de licitar e contratar e declaração de inidoneidade para licitar ou contratar são passíveis de reabilitação na forma do art. 163 da Lei nº 14.133/21.

11.10. Os débitos do contratado para com a Administração contratante, resultantes de multa administrativa e/ou indenizações, não inscritos em dívida ativa, poderão ser compensados, total ou parcialmente, com os créditos devidos pelo referido órgão decorrentes deste mesmo contrato ou de outros contratos administrativos que o contratado possua com a administração municipal.

12. CLÁUSULA DÉCIMA SEGUNDA– DA EXTINÇÃO CONTRATUAL (art. 92, XIX)

12.1. O contrato será extinto quando vencido o prazo nele estipulado, independentemente de terem sido cumpridas ou não as obrigações de ambas as partes contraentes.

12.1.1. O contrato poderá ser extinto antes do prazo nele fixado, sem ônus para o Contratante, quando este não dispuser de créditos orçamentários para sua continuidade ou quando entender que o contrato não mais lhe oferece vantagem.

12.1.2. A extinção nesta hipótese ocorrerá na próxima data de aniversário do contrato, desde que haja a notificação do contratado pelo contratante nesse sentido com pelo menos 2 (dois) meses de antecedência desse dia.

12.1.3. Caso a notificação da não-continuidade do contrato de que trata este subitem ocorra com menos de 2 (dois) meses da data de aniversário, a extinção contratual ocorrerá após 2 (dois) meses da data da comunicação.

12.2. O contrato poderá ser extinto antes de cumpridas as obrigações nele estipuladas, ou antes do prazo nele fixado, por algum dos motivos previstos no artigo 137 da Lei nº 14.133/21, bem como amigavelmente, assegurados o contraditório e a ampla defesa.

12.2.1. Nesta hipótese, aplicam-se também os artigos 138 e 139 da mesma Lei.

12.2.2. A alteração social ou a modificação da finalidade ou da estrutura da empresa não ensejará a extinção se não restringir sua capacidade de concluir o contrato.

12.2.2.1. Se a operação implicar mudança da pessoa jurídica contratada, deverá ser formalizado termo aditivo para alteração subjetiva.

12.3. O termo de extinção, sempre que possível, será precedido:

12.3.1. Balanço dos eventos contratuais já cumpridos ou parcialmente cumpridos;

12.3.2. Relação dos pagamentos já efetuados e ainda devidos;

12.3.3. Indenizações e multas.

12.4. A extinção do contrato não configura óbice para o reconhecimento do desequilíbrio econômico-financeiro, hipótese em que será concedida indenização por meio de termo indenizatório (art. 131, caput, da Lei n.º 14.133, de 2021).

12.5. O contrato poderá ser extinto caso se constate que o contratado mantém vínculo de natureza técnica, comercial, econômica, financeira, trabalhista ou civil com dirigente do órgão ou entidade contratante ou com agente público que tenha desempenhado função na licitação ou atue na fiscalização ou na gestão do contrato, ou que deles seja cônjuge, companheiro ou parente em linha reta, colateral ou por afinidade, até o terceiro grau (art. 14, inciso IV, da Lei n.º 14.133, de 2021).

13. CLÁUSULA DÉCIMA TERCEIRA – DOTAÇÃO ORÇAMENTÁRIA (art. 92, VIII)

13.1. As despesas decorrentes da presente contratação correrão à conta de recursos específicos consignados no Orçamento do município no exercício, na (s) dotação (s) abaixo discriminada (s):

.....
.....

13.2. A dotação relativa aos exercícios financeiros subsequentes será indicada após aprovação da Lei Orçamentária respectiva e liberação dos créditos correspondentes, mediante apostilamento.

14. CLÁUSULA DÉCIMA QUARTA – DOS CASOS OMISSOS (art. 92, III)

14.1. Os casos omissos serão decididos pelo contratante, segundo as disposições contidas na Lei nº 14.133, de 2021, e demais normas federais aplicáveis e, subsidiariamente, segundo as disposições contidas na Lei nº 8.078, de 1990 – Código de Defesa do Consumidor – e normas e princípios gerais dos contratos.

15. CLÁUSULA DÉCIMA QUINTA – ALTERAÇÕES

15.1. Eventuais alterações contratuais reger-se-ão pela disciplina dos arts. 124 e seguintes da Lei nº 14.133, de 2021.

15.2. O contratado é obrigado a aceitar, nas mesmas condições contratuais, os acréscimos ou supressões que se fizerem necessários, até o limite de 25% (vinte e cinco por cento) do valor inicial atualizado do contrato.

15.3. As alterações contratuais deverão ser promovidas mediante celebração de termo aditivo, submetido à prévia aprovação da consultoria jurídica do contratante, salvo nos casos de

justificada necessidade de antecipação de seus efeitos, hipótese em que a formalização do aditivo deverá ocorrer no prazo máximo de 1 (um) mês (art. 132 da Lei nº 14.133, de 2021).

15.4. Registros que não caracterizam alteração do contrato podem ser realizados por simples apostila, dispensada a celebração de termo aditivo, na forma do art. 136 da Lei nº 14.133, de 2021.

16. CLÁUSULA DÉCIMA SEXTA – PUBLICAÇÃO

16.1. Incumbirá ao contratante divulgar o presente instrumento no Portal Nacional de Contratações Públicas (PNCP), na forma prevista no art. 94 da Lei 14.133, de 2021, bem como no respectivo sítio oficial na Internet, em atenção ao art. 91, *caput*, da Lei n.º 14.133, de 2021, e ao art. 8º, §2º, da Lei n. 12.527, de 2011, c/c art. 7º, §3º, inciso V, do Decreto n. 7.724, de 2012.

17. CLÁUSULA DÉCIMA SÉTIMA– FORO (art. 92, §1º)

17.1. Fica eleito o Foro da Comarca de Monte Carmelo – MG, para dirimir os litígios que decorrerem da execução deste Termo de Contrato que não puderem ser compostos pela conciliação, conforme art. 92, §1º, da Lei nº 14.133/21.

Monte Carmelo,dede 2025

CONTRATANTE

DMAE DE MONTE CARMELO/MG

Wilson Dornelas Rodrigues – Diretor Geral

EMPRESA CONTRATADA

TESTEMUNHAS/CPF:

1-

2-

ANEXO III - MINUTA

ATA DE REGISTRO DE PREÇOS

PREGÃO ELETRÔNICO

Nº 007/2025

PROCESSO

Nº 011/2025

CONTRATANTE

DMAE de Monte Carmelo/MG - CNPJ Nº 22.604.896/0001-50

OBJETO:

AQUISIÇÃO DE 5 (CINCO) RESERVATÓRIOS METÁLICOS ELEVADOS, TIPO TAÇA E BASE SECA, COM CAPACIDADE DE 70 M³ CADA, INCLUINDO FORNECIMENTO, FABRICAÇÃO, TRANSPORTE, MONTAGEM, PINTURA INTERNA E EXTERNA, FORNECIMENTO DE ART, E DEMAIS ACESSÓRIOS.

CONTRATANTE	DMAE de Monte Carmelo/MG - CNPJ Nº 22.604.896/0001-50
EMPRESA	CNPJ Nº

ATA DE REGISTRO DE PREÇOS

Nº. 007/2025

O **DMAE DE MONTE CARMELO/MG**, inscrito no CNPJ Nº 22.604.986/0001-50, neste ato representado pela Sr. Wilson Dornelas Rodrigues, diretor geral designada ordenador de despesas, nomeado pela portaria 14.343 de 08 de janeiro de 2025 considerando o julgamento da licitação na modalidade de pregão, na forma eletrônica, para REGISTRO DE PREÇOS nº 007/2025, publicada em / /2025, processo administrativo n.º 011/2025, RESOLVE registrar os preços da(s) empresa(s) indicada(s) e qualificada(s) nesta ATA, de acordo com a classificação por ela(s) alcançada(s) e na(s) quantidade(s) cotada(s), atendendo as condições previstas no Edital de licitação, sujeitando-se as partes às normas constantes na Lei nº 14.133, de 1º de abril de 2021, Decreto Municipal nº 2.621 de 04 de abril de 2023, Decreto Municipal nº 2.501 de 27 de dezembro de 2021, que regulamenta o tratamento favorecido, diferenciado e simplificado para microempresas, empresas de pequeno porte, agricultores familiares, produtores rurais pessoa física, microempreendedores individuais e sociedades cooperativas de consumo nas contratações

públicas de bens, serviços e obras no âmbito da Administração Pública do Município de Monte Carmelo/MG, Decreto Municipal nº 2.642, de 14 de junho de 2023, que regulamenta o sistema de registro de preços no Município, Decreto Municipal nº 2727, de 21 de fevereiro de 2024, e em conformidade com as disposições a seguir:

1. DO OBJETO

1.1. A presente Ata tem por objeto o REGISTRO DE PREÇOS PARA FUTURA E EVENTUAL **AQUISIÇÃO DE 5 (CINCO) RESERVATÓRIOS METÁLICOS ELEVADOS, TIPO TAÇA E BASE SECA**, COM CAPACIDADE DE 70 M³ CADA, INCLUINDO FORNECIMENTO, FABRICAÇÃO, TRANSPORTE, MONTAGEM, PINTURA INTERNA E EXTERNA, FORNECIMENTO DE ART, E DEMAIS ACESSÓRIOS. especificado no Termo de Referência, anexo I do edital de Licitação nº 007/2025, que é parte integrante desta Ata, assim como a ata de julgamento e as propostas cujos preços tenham sido registrados, independentemente de transcrição.

2. DOS PREÇOS, ESPECIFICAÇÕES E QUANTITATIVOS

2.1. O preço registrado, as especificações do objeto, as quantidades mínimas e máximas de cada item, fornecedor (es) e as demais condições ofertadas na(s) proposta(s) são as que seguem:

Item	Especificação	Und	Qtde	Valor Un	Total

2.2. A listagem do cadastro de reserva referente ao presente registro de preços consta como anexo a esta Ata.

2.2.1. A listagem do cadastro de reserva deve obedecer a ordem prevista no Decreto Municipal nº 2.642, de 14 de junho de 2023.

3. ÓRGÃO(S) GERENCIADOR E PARTICIPANTE

3.1. O órgão gerenciador será o **DMAE DE MONTE CARMELO/MG**

3.2. Além do gerenciador, não há órgãos e ou entidades públicas participantes do registro de preços.

4. DA ADESÃO À ATA DE REGISTRO DE PREÇOS

4.1. Durante a vigência da ata, os órgãos e as entidades da Administração Pública federal, estadual, distrital e municipal que não participaram do procedimento de IRP poderão aderir à ata de registro de preços na condição de não participantes, observados os seguintes requisitos:

4.1.1. Apresentação de justificativa da vantagem da adesão, inclusive em situações de provável desabastecimento ou descontinuidade de serviço público;

4.1.2. Demonstração de que os valores registrados estão compatíveis com os valores praticados pelo mercado na forma do art. 23 da Lei nº 14.133, de 2021; e

4.1.3. Consulta e aceitação prévias do órgão ou da entidade gerenciadora e do fornecedor.

4.2. A autorização do órgão ou entidade gerenciadora apenas será realizada após a aceitação da adesão pelo fornecedor.

4.2.1. O órgão ou entidade gerenciadora poderá rejeitar adesões caso elas possam acarretar prejuízo à execução de seus próprios contratos ou à sua capacidade de gerenciamento.

4.2.2. Após a autorização do órgão ou da entidade gerenciadora, o órgão ou entidade não participante deverá efetivar a aquisição ou a contratação solicitada em até noventa dias, observado o prazo de vigência da ata.

4.2.3. O prazo de que trata o subitem anterior, relativo à efetivação da contratação, poderá ser prorrogado excepcionalmente, mediante solicitação do órgão ou da entidade não participante aceita pelo órgão ou pela entidade gerenciadora, desde que respeitado o limite temporal de vigência da ata de registro de preços.

4.3. Dos limites para as adesões

4.3.1. As aquisições ou contratações adicionais não poderão exceder, por órgão ou entidade, a cinquenta por cento dos quantitativos dos itens do instrumento convocatório registrados na ata de registro de preços para o gerenciador e para os participantes.

4.3.2. O quantitativo decorrente das adesões não poderá exceder, na totalidade, ao dobro do quantitativo de cada item registrado na ata de registro de preços para o gerenciador e os participantes, independentemente do número de órgãos ou entidades não participantes que aderirem à ata de registro de preços.

4.4. Vedação a acréscimo de quantitativos

4.5. É vedado efetuar acréscimos nos quantitativos fixados na ata de registro de preços.

5. VALIDADE, FORMALIZAÇÃO DA ATA DE REGISTRO DE PREÇOS E CADASTRO RESERVA

5.1. A validade da Ata de Registro de Preços será de 1 (um) ano, contado a partir¹ do primeiro dia útil subsequente à data de divulgação no PNCP, podendo ser prorrogada por igual período, mediante a anuência do fornecedor, desde que comprovado o preço vantajoso.

5.1.1. O contrato decorrente da ata de registro de preços terá sua vigência estabelecida no próprio instrumento contratual e observará no momento da contratação e a cada exercício financeiro a disponibilidade de créditos orçamentários, bem como a previsão no plano plurianual, quando ultrapassar 1 (um) exercício financeiro.

5.1.2. Na formalização do contrato ou do instrumento substituto deverá haver a indicação da disponibilidade dos créditos orçamentários respectivos.

5.2. A contratação com os fornecedores registrados na ata será formalizada pelo órgão ou pela entidade interessada por intermédio de instrumento contratual, emissão de nota de empenho de despesa, autorização de compra ou outro instrumento hábil, conforme o art. 95 da Lei nº 14.133, de 2021.

5.2.1. O instrumento contratual de que trata o item 5.2. deverá ser assinado no prazo de validade da ata de registro de preços.

5.3. Os contratos decorrentes do sistema de registro de preços poderão ser alterados, observado o art. 124 da Lei nº 14.133, de 2021.

5.4. Após a homologação da licitação, deverão ser observadas as seguintes condições para formalização da ata de registro de preços:

5.4.1. Serão registrados na ata os preços e os quantitativos do adjudicatário, devendo ser observada a possibilidade de o licitante oferecer ou não proposta em quantitativo inferior ao máximo previsto no edital;

5.4.2. Será incluído na ata, na forma de anexo, o registro dos licitantes ou dos fornecedores que:

5.4.2.1. Aceitarem cotar os bens, as obras ou os serviços com preços iguais aos do adjudicatário, observada a classificação da licitação; e

5.4.2.2. Mantiverem sua proposta original.

5.4.3. Será respeitada, nas contratações, a ordem de classificação dos licitantes ou dos fornecedores registrados na ata.

¹ **Nota Explicativa:** O artigo 84 da Lei 14.133 fixa o prazo de 1 (um) ano para a ata de registro de preços, admitindo a prorrogação por igual período.

- 5.5. O registro a que se refere o item 5.4.2 tem por objetivo a formação de cadastro de reserva para o caso de impossibilidade de atendimento pelo signatário da ata.
- 5.6. Para fins da ordem de classificação, os licitantes ou fornecedores que aceitarem reduzir suas propostas para o preço do adjudicatário antecederão aqueles que mantiverem sua proposta original.
- 5.7. A habilitação dos licitantes que comporão o cadastro de reserva a que se refere o item 5.4.2.2 somente será efetuada quando houver necessidade de contratação dos licitantes remanescentes, nas seguintes hipóteses:
- 5.7.1. Quando o licitante vencedor não assinar a ata de registro de preços, no prazo e nas condições estabelecidos no edital; e
- 5.7.2. Quando houver o cancelamento do registro do licitante ou do registro de preços nas hipóteses previstas no item 9.
- 5.8. O preço registrado com indicação dos licitantes e fornecedores será divulgado no PNCP e ficará disponibilizado durante a vigência da ata de registro de preços.
- 5.9. Após a homologação da licitação, o licitante mais bem classificado, será convocado para assinar a ata de registro de preços, no prazo e nas condições estabelecidos no edital, sob pena de decair o direito, sem prejuízo das sanções previstas na Lei nº 14.133, de 2021.
- 5.9.1. O prazo de convocação poderá ser prorrogado 1 (uma) vez, por igual período, mediante solicitação do licitante ou fornecedor convocado, desde que apresentada dentro do prazo, devidamente justificada, e que a justificativa seja aceita pela Administração.
- 5.10. A ata de registro de preços será assinada por meio de assinatura digital e disponibilizada no Sistema de Registro de Preços.
- 5.11. Quando o convocado não assinar a ata de registro de preços no prazo e nas condições estabelecidos no edital, e observado o disposto no item 5.7, observando o item 5.7 e subitens, fica facultado à Administração convocar os licitantes remanescentes do cadastro de reserva, na ordem de classificação, para fazê-lo em igual prazo e nas condições propostas pelo primeiro classificado.
- 5.12. Na hipótese de nenhum dos licitantes que trata o item 5.4.2.1, aceitar a contratação nos termos do item anterior, a Administração, observados o valor estimado e sua eventual atualização nos termos do edital, poderá:
- 5.12.1. Convocar para negociação os demais licitantes ou fornecedores remanescentes cujos preços foram registrados sem redução, observada a ordem de classificação, com vistas à obtenção de preço melhor, mesmo que acima do preço do adjudicatário; ou

5.12.2. Adjudicar e firmar o contrato nas condições ofertadas pelos licitantes ou fornecedores remanescentes, atendida a ordem classificatória, quando frustrada a negociação de melhor condição.

5.13. A existência de preços registrados implicará compromisso de fornecimento nas condições estabelecidas, mas não obrigará a Administração a contratar, facultada a realização de licitação específica para a aquisição pretendida, desde que devidamente justificada.

6. ALTERAÇÃO OU ATUALIZAÇÃO DOS PREÇOS REGISTRADOS

6.1. Os preços registrados poderão ser alterados ou atualizados em decorrência de eventual redução dos preços praticados no mercado ou de fato que eleve o custo dos bens, das obras ou dos serviços registrados, nas seguintes situações:

6.1.1. Em caso de força maior, caso fortuito ou fato do príncipe ou em decorrência de fatos imprevisíveis ou previsíveis de consequências incalculáveis, que inviabilizem a execução da ata tal como pactuada, nos termos da alínea “d” do inciso II do caput do art. 124 da Lei nº 14.133, de 2021;

6.1.2. Em caso de criação, alteração ou extinção de quaisquer tributos ou encargos legais ou a superveniência de disposições legais, com comprovada repercussão sobre os preços registrados;

6.1.3. Na hipótese de previsão no edital de cláusula de reajustamento ou repactuação sobre os preços registrados, nos termos da Lei nº 14.133, de 2021.

6.1.3.1. No caso do reajustamento, deverá ser respeitada a contagem da anualidade e o índice previstos para a aquisição ou contratação;

6.1.3.2. No caso da repactuação, poderá ser a pedido do interessado, conforme critérios definidos para a aquisição ou contratação.

7. NEGOCIAÇÃO DE PREÇOS REGISTRADOS

7.1. Na hipótese de o preço registrado tornar-se superior ao preço praticado no mercado por motivo superveniente, o órgão ou entidade gerenciadora convocará o fornecedor para negociar a redução do preço registrado.

7.1.1. Caso não aceite reduzir seu preço aos valores praticados pelo mercado, o fornecedor será liberado do compromisso assumido quanto ao item registrado, sem aplicação de penalidades administrativas.

7.1.2. Na hipótese prevista no item anterior, o gerenciador convocará os fornecedores do cadastro de reserva, na ordem de classificação, para verificar se aceitam reduzir seus

preços aos valores de mercado e não convocará os licitantes ou fornecedores que tiveram seu registro cancelado.

7.1.3. Se não obtiver êxito nas negociações, o órgão ou entidade gerenciadora procederá ao cancelamento da ata de registro de preços, adotando as medidas cabíveis para obtenção de contratação ou aquisição mais vantajosa.

7.1.4. Na hipótese de redução do preço registrado, o gerenciador comunicará aos órgãos e às entidades que tiverem firmado contratos decorrentes da ata de registro de preços para que avaliem a conveniência e a oportunidade de diligenciar negociação com vistas à alteração contratual, observado o disposto no art. 124 da Lei nº 14.133, de 2021.

7.2. Na hipótese de o preço de mercado tornar-se superior ao preço registrado e o fornecedor não poder cumprir as obrigações estabelecidas na ata, será facultado ao fornecedor requerer ao gerenciador a alteração do preço registrado, mediante comprovação de fato superveniente que supostamente o impossibilite de cumprir o compromisso.

7.2.1. Neste caso, o fornecedor encaminhará, juntamente com o pedido de alteração, a documentação comprobatória ou a planilha de custos que demonstre a inviabilidade do preço registrado em relação às condições inicialmente pactuadas.

7.2.2. Na hipótese de não comprovação da existência de fato superveniente que inviabilize o preço registrado, o pedido será indeferido pelo órgão ou entidade gerenciadora e o fornecedor deverá cumprir as obrigações estabelecidas na ata, sob pena de cancelamento do seu registro, nos termos do item 9.1, sem prejuízo das sanções previstas na Lei nº 14.133, de 2021, e na legislação aplicável.

7.2.3. Na hipótese de cancelamento do registro do fornecedor, nos termos do item anterior, o gerenciador convocará os fornecedores do cadastro de reserva, na ordem de classificação, para verificar se aceitam manter seus preços registrados, observado o disposto no item 5.7.

7.2.4. Se não obtiver êxito nas negociações, o órgão ou entidade gerenciadora procederá ao cancelamento da ata de registro de preços, nos termos do item 9.4, e adotará as medidas cabíveis para a obtenção da contratação mais vantajosa.

7.2.5. Na hipótese de comprovação da majoração do preço de mercado que inviabilize o preço registrado, conforme previsto no item 7.2 e no item 7.2.1, o órgão ou entidade gerenciadora atualizará o preço registrado, de acordo com a realidade dos valores praticados pelo mercado.

7.2.6. O órgão ou entidade gerenciadora comunicará aos órgãos e às entidades que tiverem firmado contratos decorrentes da ata de registro de preços sobre a efetiva alteração

do preço registrado, para que avaliem a necessidade de alteração contratual, observado o disposto no art. 124 da Lei nº 14.133, de 2021.

8. REMANEJAMENTO DAS QUANTIDADES REGISTRADAS NA ATA DE REGISTRO DE PREÇOS (Art. 29 Decreto Municipal nº 2.642, de 14 de junho de 2023)

8.1. As quantidades previstas para os itens com preços registrados nas atas de registro de preços poderão ser remanejadas pelo órgão ou entidade gerenciadora entre os órgãos ou as entidades participantes e não participantes do registro de preços.

8.2. O remanejamento somente poderá ser feito:

8.2.1. De órgão ou entidade participante para órgão ou entidade participante; ou

8.2.2. De órgão ou entidade participante para órgão ou entidade não participante.

8.3. O órgão ou entidade gerenciadora que tiver estimado as quantidades que pretende contratar será considerado participante para efeito do remanejamento.

8.4. Na hipótese de remanejamento de órgão ou entidade participante para órgão ou entidade não participante, serão observados os limites previstos no Decreto municipal nº 2.642, de 14 de junho de 2023.

8.5. Competirá ao órgão ou à entidade gerenciadora autorizar o remanejamento solicitado, com a redução do quantitativo inicialmente informado pelo órgão ou pela entidade participante, desde que haja prévia anuência do órgão ou da entidade que sofrer redução dos quantitativos informados.

8.6. Caso o remanejamento seja feito entre órgãos ou entidades dos Estados, do Distrito Federal ou de Municípios distintos, caberá ao fornecedor beneficiário da ata de registro de preços, observadas as condições nela estabelecidas, optar pela aceitação ou não do fornecimento decorrente do remanejamento dos itens.

8.7. Na hipótese da compra centralizada, não havendo indicação pelo órgão ou pela entidade gerenciadora, dos quantitativos dos participantes da compra centralizada, nos termos do item 8.3, a distribuição das quantidades para a execução descentralizada será por meio do remanejamento.

9. CANCELAMENTO DO REGISTRO DO LICITANTE VENCEDOR E DOS PREÇOS REGISTRADOS

9.1. O registro do fornecedor será cancelado pelo gerenciador, quando o fornecedor:

9.1.1. Descumprir as condições da ata de registro de preços, sem motivo justificado;

9.1.2. Não retirar a nota de empenho, ou instrumento equivalente, no prazo estabelecido pela Administração sem justificativa razoável;

9.1.3. Não aceitar manter seu preço registrado, na hipótese prevista no Decreto Municipal nº 2.642, de 14 de junho de 2023; ou

9.1.4. Sofrer sanção prevista nos incisos III ou IV do caput do art. 156 da Lei nº 14.133, de 2021.

9.1.4.1. Na hipótese de aplicação de sanção prevista nos incisos III ou IV do caput do art. 156 da Lei nº 14.133, de 2021, caso a penalidade aplicada ao fornecedor não ultrapasse o prazo de vigência da ata de registro de preços, poderá o órgão ou a entidade gerenciadora poderá, mediante decisão fundamentada, decidir pela manutenção do registro de preços, vedadas contratações derivadas da ata enquanto perdurarem os efeitos da sanção.

9.2. O cancelamento de registros nas hipóteses previstas no item 9.1 será formalizado por despacho do órgão ou da entidade gerenciadora, garantidos os princípios do contraditório e da ampla defesa.

9.3. Na hipótese de cancelamento do registro do fornecedor, o órgão ou a entidade gerenciadora poderá convocar os licitantes que compõem o cadastro de reserva, observada a ordem de classificação.

9.4. O cancelamento dos preços registrados poderá ser realizado pelo gerenciador, em determinada ata de registro de preços, total ou parcialmente, nas seguintes hipóteses, desde que devidamente comprovadas e justificadas:

9.4.1. Por razão de interesse público;

9.4.2. A pedido do fornecedor, decorrente de caso fortuito ou força maior; ou

9.4.3. Se não houver êxito nas negociações, nas hipóteses em que o preço de mercado se tornar superior ou inferior ao preço registrado, nos termos do Decreto Municipal nº 2.642, de 14 de junho de 2023.

10. DAS PENALIDADES

10.1. O descumprimento da Ata de Registro de Preços ensejará aplicação das penalidades estabelecidas no edital.

10.1.1. As sanções também se aplicam aos integrantes do cadastro de reserva no registro de preços que, convocados, não honrarem o compromisso assumido injustificadamente após terem assinado a ata.

10.2. É da competência do gerenciador a aplicação das penalidades decorrentes do descumprimento do pactuado nesta ata de registro de preço (art. 6º do Decreto Municipal nº 2.642, de 14 de junho de 2023), exceto nas hipóteses em que o descumprimento disser respeito às contratações dos órgãos ou entidade participante, caso no qual caberá ao

respectivo órgão participante a aplicação da penalidade (art. 7º do Decreto Municipal nº 2.642, de 14 de junho de 2023).

10.3. O órgão ou entidade participante deverá comunicar ao órgão gerenciador qualquer das ocorrências previstas no item 9.1, dada a necessidade de instauração de procedimento para cancelamento do registro do fornecedor.

11. CONDIÇÕES GERAIS

11.1. As condições gerais de execução do objeto, tais como os prazos para entrega e recebimento, as obrigações da Administração e do fornecedor registrado, penalidades e demais condições do ajuste, encontram-se definidos no Termo de Referência, ANEXO I DO EDITAL.

11.2. No caso de adjudicação por preço global de grupo de itens, só será admitida a contratação de parte de itens do grupo se houver prévia pesquisa de mercado e demonstração de sua vantagem para o órgão ou a entidade.

Para firmeza e validade do pactuado, a presente Ata foi lavrada em de de 2025, em 02 (duas) vias de igual teor, que, depois de lida e achada em ordem, vai assinada pelas partes.

Órgão Gerenciador: **DMAE DE MONTE CARMELO/MG**

Wilson Dornelas Rodrigues – Diretor Geral

CONTRATADA

Anexo da Ata de Registro de Preços

Cadastro Reserva

Seguindo a ordem de classificação, segue relação de fornecedores que aceitaram cotar os itens com preços iguais ao adjudicatário:

Fornecedor (<i>razão social, CNPJ/MF, endereço, contatos, representante</i>)								
Item	Especificação	Marca (se exigida no edital)	Modelo (se exigido no edital)	Unidade	Q. Máxima	Q. Mínima	Valor Un	Prazo garantia ou validade

Seguindo a ordem de classificação, segue relação de fornecedores que mantiveram sua proposta original:

Fornecedor (<i>razão social, CNPJ/MF, endereço, contatos, representante</i>)								
Item	Especificação	Marca (se exigida no edital)	Modelo (se exigido no edital)	Unidade	Q. Máxima	Q. Mínima	Valor Un	Prazo garantia ou validade

ESTUDO TÉCNICO PRELIMINAR

DATA DE ELABORAÇÃO: 04/08/2025

Aquisição de cinco reservatórios metálicos tipo taça para água potável.

Órgão Demandante: Departamento Municipal de Água e Esgoto (DMAE) – Monte Carmelo/MG

Tipo de Licitação: Pregão Eletrônico

Modelo de contratação: Sistema de Registro de Preços – SRP

Base Legal: Lei nº 14.133/2021

1- Introdução:

O presente documento caracteriza a etapa inicial da fase de planejamento e apresenta os estudos técnicos que fundamentam a necessidade de abertura de processo licitatório para Aquisição de cinco reservatórios metálicos tipo taça para água potável, conforme demanda do Departamento Municipal de Água e Esgoto – DMAE de Monte Carmelo.

O objetivo principal é analisar de forma detalhada essa aquisição dos reservatórios, considerando aspectos técnicos, operacionais, econômicos e ambientais, de modo a identificar no mercado a melhor solução para atendimento da demanda, observando os princípios que regem a Administração Pública e as normas vigentes, especialmente a Lei nº 14.133/2021.

2- Apresentação da Demanda: (Ref.: Lei Federal 14.133/2021, art. 18, § 1º, I)

O município de Monte Carmelo/MG depende de diversos reservatórios para garantir o abastecimento de água à população. A aquisição de novos reservatórios é essencial para garantir a pressão no sistema de abastecimento das redes existentes. Monte Carmelo/MG enfrenta desafios significativos no abastecimento de água, especialmente durante os períodos de seca.

A indisponibilidade dos reservatórios representa um risco real de desabastecimento, o que impacta diretamente a qualidade de vida da população e o atendimento de serviços essenciais.

3- Requisitos de Contratação: (Ref.: Lei Federal 14.133/2021, art. 18, § 1º, I)

A contratação deverá contemplar a aquisição de cinco reservatórios metálicos elevados, tipo taça com base seca, cada um com capacidade de 70 m³, destinados aos seguintes locais:

- Bairro Montreal
- Bairro Campestre
- Bairro Sidônio Cardoso
- Bairro São Sebastião
- Distrito Industrial

Esses reservatórios garantem o reforço do abastecimento de água em todas as regiões mencionadas.

Reservatório metálico deve ser construído em chapa de aço carbono ASTM A 36 garantindo maior durabilidade e integridade estrutural de acordo com o projeto, quanto a força devida do vento em edificações conforme ABNT norma NBR 6123. As soldas deverão ser internas e externas, alta resistência mecânica, boa tenacidade, excelente soldabilidade, resistente a corrosão atmosférica com processo semiautomático MIG – 09 com arames sólidos e cobreados conforme norma AWS A5.18.

A preparação da superfície é realizada interna e externamente, a limpeza com detergente desengraxante, decapante e fosfatizante líquido para preparação da chapa em perfeita higienização, preservando a chapa em perfeita aderência à pintura.

A pintura da superfície interna deve ser realizada com aplicação de fundo e acabamento em epóxi de poliamida, atóxico e anti-corrosivo de alta impermeabilidade na cor azul com certificado de potabilidade, com espessura final de 180 a 200 microns.

A pintura da superfície externa deve ser realizada com aplicação de fundo primer epóxi e acabamento em epóxi PU atóxico e anti-corrosivo de alta impermeabilidade na cor branca com espessura final de 180 a 200 microns.

ACESSÓRIOS

- Escada Externa Tipo Marinheiro com Guarda Corpo;
- Escada Interna Tipo Marinheiro;
- Gradil de proteção no Teto 1,20 m;
- Tampa de Inspeção com 600 mm;
- Suporte de fixação de tubulação;
- Suporte de Boia;
- Suportes de para Raio;
- Suporte de Luz Piloto;
- Conexões de Entrada
- Conexões de Saída
- Extravasor/Ladrão
- Chumbadores para fixação do Reservatório com porca

Aquisição de um reservatório metálico, elevado, tipo taça e base seca, para o Bairro Sidônio Cardoso:

- Tipo taça
- Coluna seca
- Capacidade de 70 m³
- Altura do reservatório: mínima de 12 m e máxima de 13 m;
- Altura da coluna: mínima de 6 m e máxima de 7 m,
- Altura da taça: mínima de 6 m e máxima de 7m;
- Altura do cone: mínima de 0,60 m e 1,00 m

Aquisição de um reservatório metálico, elevado, tipo taça e base seca, para o Bairro Montreal:

- Tipo taça
- Coluna seca
- Capacidade de 70 m³
- Altura do reservatório: mínima de 14 m e máxima de 15 m;
- Altura da coluna: mínima de 6 m e máxima de 7 m,
- Altura da taça: mínima de 7 m e máxima de 8 m;
- Altura do cone: mínima de 0,80 m e 1 m

Aquisição de um reservatório metálico, elevado, tipo taça e base seca, para o Bairro Campestre:

- Tipo taça
- Coluna seca
- Capacidade de 70 m³
- Altura do reservatório: mínima de 12 m e máxima de 13 m;
- Altura da coluna: mínima de 6 m e máxima de 7 m,
- Altura da taça: mínima de 6 m e máxima de 7m;
- Altura do cone: mínima de 0,60 m e 1,00 m.
- Anotação de Responsabilidade Técnica (ART) do reservatório
- Garantia mínima de 5 anos.

Justificativa da Contratação: (Ref.: Lei Federal 14.133/2021, art. 18, § 1º, I)

A aquisição de um reservatório elevado tipo taça para armazenamento de água potável se faz necessária com o objetivo de garantir o abastecimento contínuo e eficiente da população/localidade atendida, especialmente em períodos de maior consumo e/ou interrupções no fornecimento regular de água.

O modelo do tipo "taça" é amplamente adotado em sistemas de abastecimento de pequeno e médio porte por sua eficiência estrutural, durabilidade, facilidade de manutenção e custo-benefício. Esse tipo de reservatório permite a pressurização natural da rede de distribuição por gravidade, dispensando o uso contínuo de bombas, o que reduz significativamente os custos operacionais com energia elétrica.

Além disso, o reservatório elevado assegura reserva técnica para situações de emergência, como manutenções na rede, combate a incêndios e eventuais falhas no sistema de captação e/ou distribuição. Sua implantação está alinhada às diretrizes do Plano Municipal de Saneamento Básico e às normas da ABNT (NBR 12216/2017), garantindo a qualidade e segurança no armazenamento de água potável.

Portanto, a instalação de um reservatório tipo taça contribuirá para:

- A melhoria da regularidade e qualidade no fornecimento de água;

- A autonomia do sistema em horários de pico ou falhas no fornecimento;
- A ampliação da capacidade de atendimento a futuras expansões demográficas e urbanas;
- A conformidade com padrões técnicos e sanitários exigidos por órgãos reguladores.

Diante do exposto, a aquisição de reservatórios é de caráter de urgência e relevância do serviço para a manutenção da qualidade de vida da população, a sustentabilidade do sistema de abastecimento municipal e a segurança operacional do DMAE.

4- Demonstração da Previsão da Contratação no Plano de Contratações

Anual: (Ref.: Lei Federal 14.133/2021, art. 18, § 1º, I)

A contratação encontra-se descrita no Plano Anual de Contratações (PAC) 2024, atendendo todos os critérios para a contratação.

5- Estimativa da Demanda: (Ref.: Lei Federal 14.133/2021, art. 18, § 1º, I)

A demanda prevista para esta aquisição é baseada no plano de ampliação e reforço do sistema de abastecimento de água do município de Monte Carmelo/MG. A estimativa considera os seguintes parâmetros técnicos:

Quantidade Visualizada:

Aquisição de cinco reservatórios metálicos elevados, tipo taça com base seca, cada um com capacidade de 70 m³, destinados aos seguintes locais:

- Bairro Montreal
- Bairro Campestre
- Bairro Sidônio Cardoso
- Bairro São Sebastião
- Distrito Industrial

Ressalta-se que os quantitativos referenciados são estimativas para fins de planejamento e registro de preços, podendo ser ajustados de acordo com a real necessidade da autarquia e dos recursos orçamentários disponíveis. Os detalhes técnicos específicos serão definidos no específico Termo de Referência, observando critérios técnicos, prioridades operacionais e diretrizes ambientais aplicáveis pelos órgãos reguladores competentes.

6- Dados Técnicos dos reservatórios: (Ref.: Lei Federal 14.133/2021, art. 18, § 1º, I)

Reservatório metálico 70 m³:

- Tipo taça
- Coluna seca

- Capacidade de 70 m³
- Altura do reservatório: mínima de 14 m e máxima de 15 m;
- Altura da coluna: mínima de 6 m e máxima de 7 m,
- Altura da taça: mínima de 7 m e máxima de 8 m;
- Altura do cone: mínima de 0,80 m e 1 m

Reservatório metálico 70 m³:

- Tipo taça
- Coluna seca
- Capacidade de 70 m³
- Altura do reservatório: mínima de 12 m e máxima de 13 m;
- Altura da coluna: mínima de 6 m e máxima de 7 m,
- Altura da taça: mínima de 6 m e máxima de 7m;
- Altura do cone: mínima de 0,60 m e 0,80 m.
- Anotação de Responsabilidade Técnica (ART) do reservatório
- Garantia mínima de 5 anos.

Obras Complementares:

- Deverá ser apresentado projeto executivo da base para o reservatório.

Documentação Técnica:

- Projeto do reservatório;
- ART – Anotação de responsabilidade técnica
- Projeto da base do reservatório.

Garantias:

- Garantia mínima de 5 anos.

7- Estimativa do Valor: (Ref.: Lei Federal 14.133/2021, art. 18, § 1º, I)

A estimativa de valor foi elaborada através de pesquisa de mercado. A planilha orçamentária detalhada encontra-se no Anexo 1 deste documento.

8- Resultados Pretendidos: (Ref.: Lei Federal 14.133/2021, art. 18, § 1º, I)

Com a aquisição de novos reservatórios profundos, o DMAE de Monte Carmelo pretende garantir o abastecimento de água com a preção ideal em bairros que ainda não dispõem de reservatório.

Além disso, a iniciativa é fundamental para o enfrentamento do período de seca, que historicamente a cidade enfrenta os maiores desafios no abastecimento de água, tanto pela escassez hídrica quanto pela elevação da demanda.

9- Recomendação quanto à Modalidade de Contratação: (Ref.: Lei Federal 14.133/2021, art. 18, § 1º, I)

Sugerimos que o processo de contratação prossiga por meio da modalidade Pregão Eletrônico, utilizando o Sistema de Registro de Preços – SRP, sob sorteio de julgamento de Menor Valor Global por reservatório, conforme previsto na Lei nº 14.133/2021.

O uso do SRP se justifica pela natureza da demanda, que ocorrerá de forma eventual e sob demanda, conforme a necessidade de ampliação e reforço do sistema de abastecimento de água do município. Essa modalidade proporciona maior agilidade, economia e flexibilidade, evitando múltiplas licitações e garantindo resposta pronta frente a situações emergenciais, como períodos de estiagem intensa.

Nos termos do art. 107 da Lei 14.133/2021, o contrato de corrente poderá ser prorrogado sucessivamente, desde que haja previsão no edital e sejam comprovadas vantagens técnicas e econômicas para a administração, respeitando os limites legais de vigência.

Não será necessária qualquer modificação estrutural nos sistemas existentes, visto que os novos reservatórios serão conectados ao sistema atual de forma complementar, sem prejuízo à operação já em andamento. Toda a infraestrutura será instalada em locais previamente analisados e definidos pelo setor técnico do DMAE, obedecendo às exigências ambientais, operacionais e sanitárias.

10- Contratações Correlatas e/ou Interdependentes: (Ref.: Lei Federal 14.133/2021, art. 18, § 1º, I)

Não há necessidade de contratações correlatas ou interdependentes para a execução do objeto em questão. Todos os serviços e materiais necessários para o aprimoramento, desenvolvimento e finalização reservatórios estão contemplados nesta contratação, de forma autônoma e completa.

11- Possíveis impactos Ambientais e Tratamentos: (Ref.: Lei Federal 14.133/2021, art. 18, § 1º, I)

A instalação de reservatórios não gera impactos ambientais, desde que respeitadas as normas e diretrizes dos órgãos competentes.

A instalação dos reservatórios será executada pelo corpo técnico do DMAE, garantindo o cumprimento das normas ambientais, de proteção sanitária e de segurança operacional.

Portanto, não há previsão de impactos ambientais relevantes decorrentes da presente instalação, sendo todas as exigências legais observadas e cumpridas.

12- Declaração de Viabilidade: (Ref.: Lei Federal 14.133/2021, art. 18, § 1º, I)

Pelo exposto, com base neste Estudo Técnico Preliminar, declaramos viável a contratação, por meio de registro de preços, aquisição de reservatórios, com fornecimento de materiais, equipamentos e mão de obra técnica qualificada.

Ressaltamos que os serviços propostos seguem as especificações técnicas e operacionais já utilizadas pelo DMAE, sendo compatíveis com a infraestrutura existente e com as necessidades operacionais do sistema de abastecimento de água do município.

A aquisição dos reservatórios é essencial para fortalecer a segurança hídrica da cidade, especialmente diante do cenário crítico de estimativa entre os meses seca, e permitir maior agilidade e economia na execução dos serviços por meio do Sistema de Registro de Preços.

13- Conclusão:

Diante da análise técnica, operacional e econômica apresentada neste Estudo Técnico Preliminar, conclui-se pela previsão e necessidade da aquisição, por meio do Sistema de Registro de Preços, de empresa especializada na confecção de reservatórios metálicos, a fim de garantir a continuidade, segurança e ampliação para aquisição de reservatórios de água metálico tipo taça para fortalecimento do sistema de abastecimento de água do município de Monte Carmelo/MG.

A adoção da modalidade Pregão Eletrônico, sob a orientação de menor valor global para os reservatórios, garante a economia, a transparência e eficiência na utilização de recursos públicos.

Destaca-se ainda que a presente contratação não gera impactos ambientais relevantes, desde que respeitadas as normas técnicas e ambientais, conforme previsto neste documento.

14- Responsáveis:

Assinatura: _____

Nome: Lucas Francisco Rodrigues

Matrícula: 384

Elaborador do ETP

Assinatura: _____

Nome: Jonathan Graziano B. Marques

Matrícula: 182

Fiscal do Contrato

Assinatura: _____

Nome: Ana Carollyne Dias Ferreira

Matrícula: 372

Gestor do Contrato



DEPARTAMENTO MUNICIPAL DE ÁGUA E ESGOTO

CNPJ 22.604.896/0001-50

- **AUTARQUIA DE UTILIDADE PÚBLICA** -

Fone PABX (34) 3842-2595

Av. Olegário Maciel, 480 - CEP 38.500.000 – Monte Carmelo - Minas Gerais

ANEXO 1

PLANILHA ORÇAMENTARIA

ITEM	DESCRIÇÃO	QUANTIDADE	UND	Valor estimado
01	Reservatório Bairro Campestre 70m ³	01	UN	R\$87.798,95
02	Reservatório Bairro Montreal 70m ³	01	UN	R\$87.798,95
03	Reservatório Bairro São Sebastião 70m ³	01	UN	R\$87.798,95
04	Reservatório Bairro Sidônio Cardoso 70m ³	01	UN	R\$87.798,95
05	Reservatório Distrito Industrial 70m ³	01	UN	R\$87.798,95

VALOR GLOBAL ESTIMADO – R\$438.994,75 (quatrocentos e trinta e oito mil novecentos e noventa e quatro reais e setenta e cinco centavos).



DEPARTAMENTO MUNICIPAL DE ÁGUA E ESGOTO

CNPJ 22.604.896/0001-50

- **AUTARQUIA DE UTILIDADE PÚBLICA** -

Fone PABX (34) 3842-2595

Av. Olegário Maciel, 480 - CEP 38.500.000 – Monte Carmelo - Minas Gerais

ANEXO 2

DESENHO ESQUEMÁTICO DO RESERVATÓRIO

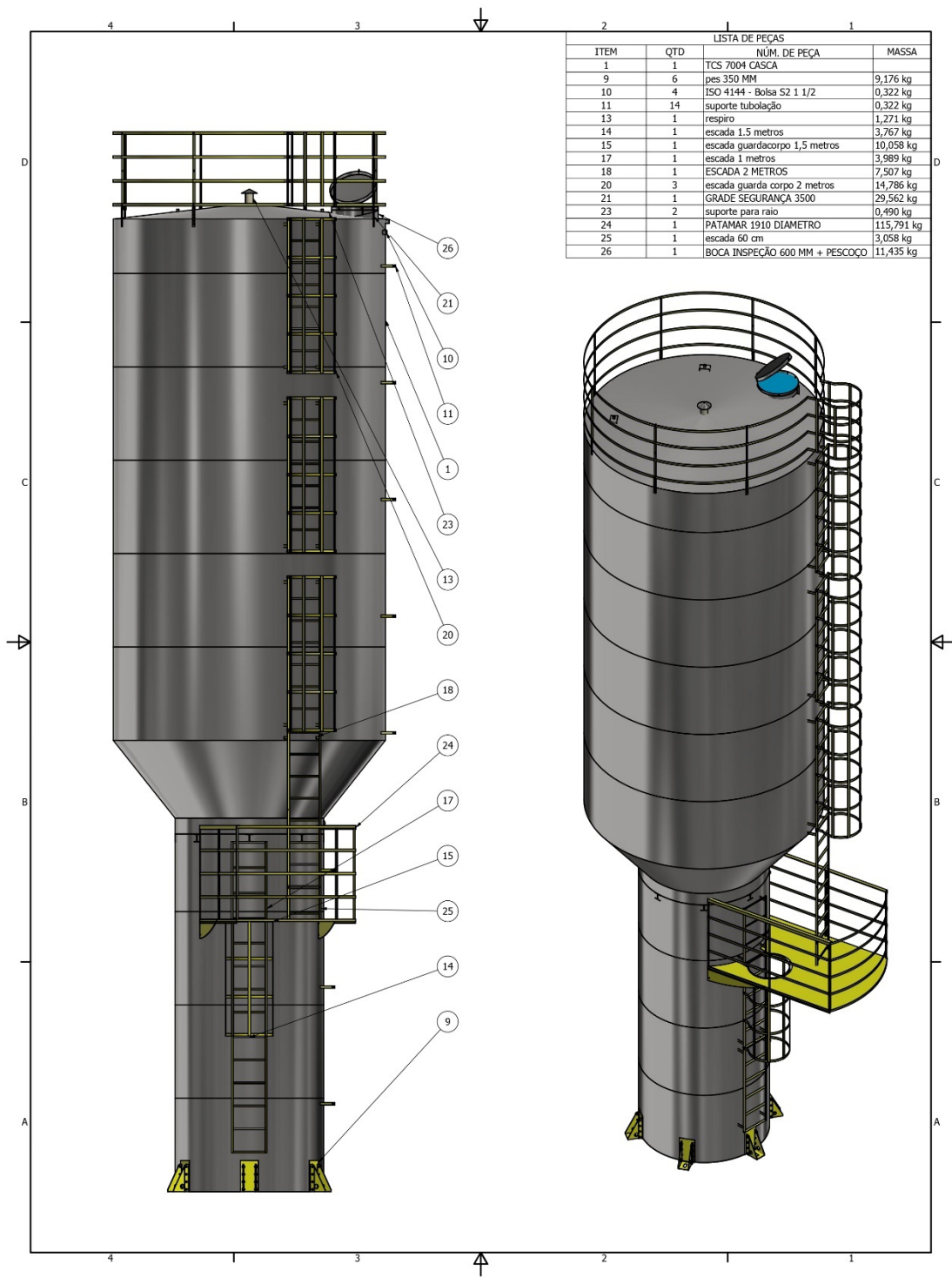

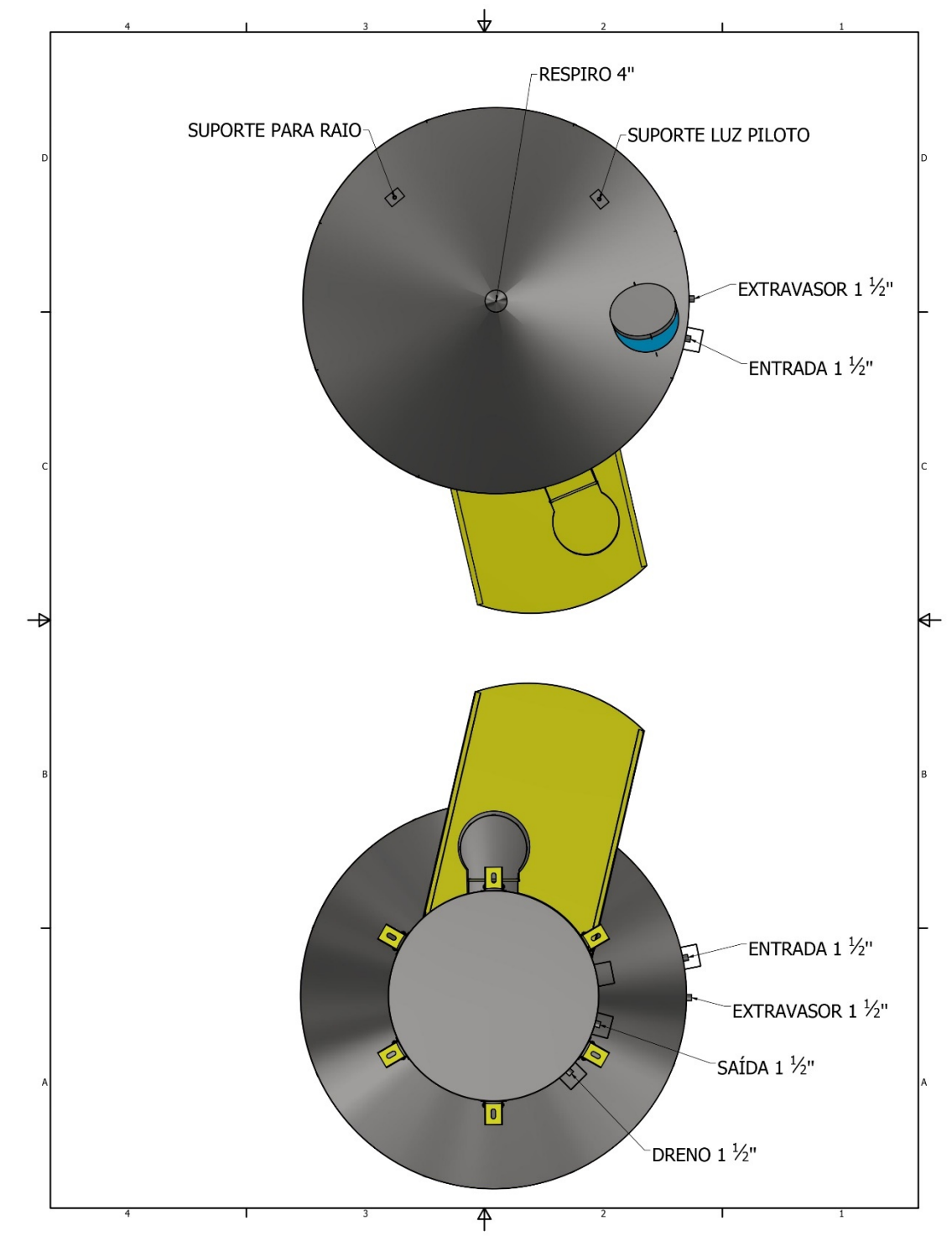

**DEPARTAMENTO MUNICIPAL DE ÁGUA E ESGOTO**

CNPJ 22.604.896/0001-50

- AUTARQUIA DE UTILIDADE PÚBLICA -

Fone PABX (34) 3842-2595

Av. Olegário Maciel, 480 - CEP 38.500.000 – Monte Carmelo - Minas Gerais

DOCUMENTO DE FORMALIZAÇÃO DE DEMANDA - DFD

Monte Carmelo, 02 de Abril 2025.

Órgão: DEPARTAMENTO MUNICIPAL DE ÁGUA E ESGOTO DE MONTE CARMELO.			
Setor Requisitante (Unidade/Setor/Departamento): Setor de Engenharia			
Responsável pela demanda: Jonathan Graziano Batista Marques			
E-mail: dmaeengenharia@yahoo.com.br		Telefone: (34) 3842-2595	
Objeto: Refere-se à aquisição de reservatórios elevados			
Justifica da necessidade: A aquisição dos reservatórios justifica-se uma vez que algum bairro da cidade não dispõe de reservatório elevado, nesse intuito o DMAE visa promover o melhoramento do abastecimento de água potável dos bairros com a implantação dos reservatórios além de elevar a tomada de água e conseqüentemente a pressão nas redes de abastecimento.			
Descrição e quantidades:			
ITEM	DESCRIÇÃO	QUANTIDADE	UND
01	Reservatório Bairro Campestre 70m³	01	UN
02	Reservatório Bairro Montreal 70m³	01	UN
03	Reservatório Bairro São Sebastião 70m³	01	UN
04	Reservatório Bairro Sidônio Cardoso 70m³	01	UN
05	Reservatório Distrito Industrial 70m³	01	UN
Prazo de Entrega/Execução: Imediato.			
Local de Entrega/Execução: Setor de Engenharia			
Prazo para pagamento: Após recebimento da nota fiscal			

RESPONSÁVEL PELA ELABORAÇÃO DO DFD